

文字・画面が大きくわかりやすい

はじめてガイド



迷惑電話を
警告表示

「迷惑電話対策」
機能搭載

目次

▶ ご使用になる前に

ご使用になる前に.....	P.03
困ったときは.....	P.06

▶ 使ってみよう

電話をかけてみよう.....	P.08
連絡先を登録しよう.....	P.17
迷惑電話対策を使ってみよう.....	P.24
メールアドレスを取得しよう(初期登録) ..	P.28
メールを使ってみよう.....	P.33
インターネットを使ってみよう.....	P.36
カメラを使ってみよう.....	P.42

▶ 活用してみよう

LINEを使ってみよう.....	P.44
みまもりサービスの初期設定をしよう....	P.56
メールアドレスの変更を 友人に連絡しよう.....	P.58
アプリを入手・更新してみよう.....	P.61
Wi-Fi®を設定しよう.....	P.63
ホーム画面の通知情報を確認しよう.....	P.65
My Y!mobileを使ってみよう.....	P.67
よくあるご質問.....	P.69

メモ

メモの情報はご自身の責任において管理・保管をお願いします。
メモの記入は必須ではありません。お客さまの任意でご利用ください。



メール..... P.30

※すでにYahoo! JAPAN IDを取得しているお客さまは、お持ちのものをご記入ください。

Yahoo! JAPAN ID	
メールアドレス * MMSメールとも言います。	@ymobile.ne.jp
パスワード	



Google™ アカウント..... P.38

Google アカウント	
パスワード	



LINE..... P.44

※登録したメールアドレスやパスワードはご自分でしっかり管理してください。他人などには開示しないでください。

LINEに登録した パスワード	
--------------------	--

本ガイドでは初期登録のご案内をしておりますがメモとしてお使いください。

My Y!mobile ID	ご契約の電話番号	-	-
My Y!mobile パスワード			

ご使用になる前に

電源を入れる



1 電源が切れている状態では、ボタンを押しても画面が点灯しません。



2 電源ボタンを長く押します。

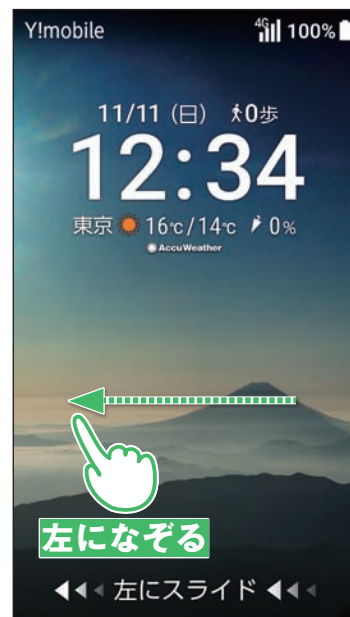

3 スタート画面が表示されるので、画面を左になぞります。ホーム画面が表示されます。

ホーム画面アプリの紹介

ホーム画面は、本機の操作の中心となる画面です。アプリの起動をはじめ、インターネットでの情報検索や本機の状態の確認／設定変更などがおこなえます。



Google 検索

検索バーを押すとインターネットで情報を検索できます。

天気／歩数計／日時

アプリ

インストールされているアプリが表示されます。軽く押すとアプリが起動します。

よく使う連絡先

よく使う連絡先を登録しておく (P.23) と、かんたんに電話をかけたり (P.11)、メールを送ることができます (P.35)。

ホームキーの使い方

操作が分からなくなったら、 (ホームキー)を押せばホーム画面に戻ります。



Yahoo!の画面を見ている時もホーム画面に戻ります。



1 Yahoo!の画面を表示しているときに  を押します。

2 ホーム画面に戻ります。

かんたんガイドブック (同梱) を見てみよう

かんたんガイドブックは本機のお買い上げ時に同梱されている取扱説明書です。本ガイドと同様にやさしい内容での記載となっており、はじめてスマホを操作されるお客さま向けの内容が記載されています。

■かんたんガイドブックは個装箱のトレーの下に同梱されています。

①トレーを取り外し、②保証書とかんたんガイドブックを取り出してください。

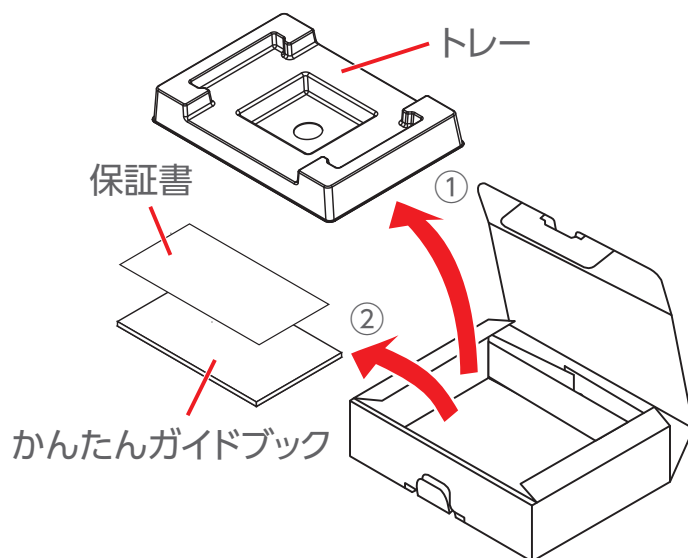

使い方動画を見てみよう

本機の基本操作や各機能を動画で説明しています。
パソコンをお持ちの方はパソコンで動画を再生しながら、実際に本機を触って操作の確認ができます。

※使い方動画は本機でもご覧いただけますが、見比べができて、本機のデータ容量の消費が節約できるパソコンからの再生をおすすめします。



- 1 パソコンから
「<http://s.kyocera.co.jp/ks/>」にアクセスします。

- 2 本機と見比べながら手順を確認しましょう。

■本ガイドにも使い方動画と関連する項目には下記のように記載しています。動画でも使い方を確認してみましょう。



「●●●●」については動画でもご案内しています。
パソコンからはURL「<http://s.kyocera.co.jp/ks/>」、QRコードからはP.42をご覧ください。

京セラスマホ教室で操作の練習をしよう

本機の基本的使用方を、練習することができます。



- 1 ホーム画面を左になぞります。

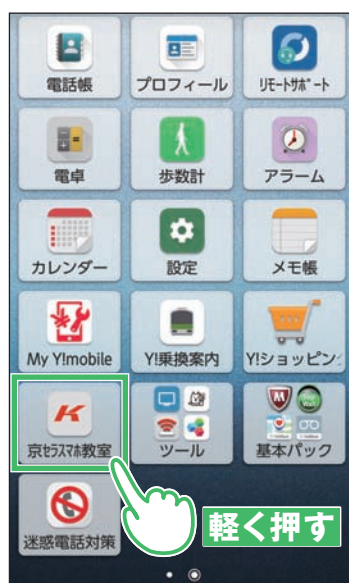

- 2 [京セラスマホ教室] を軽く押します。



- 3 京セラスマホ教室のTOPページが表示されます。

困ったときは

押すだけサポートを使ってみよう



本機の調子がおかしいと感じたら、自動で症状を診断して解決することができる「かんたんスマホ」だけの特別なアプリです。
また、このアプリからかんたんスマホ カスタマーセンターに電話で相談することもできます。

着信音が鳴らない
インターネットが繋がらない
電話が使えない

使ってみよう！ 押すだけサポート



自動で診断

押すだけサポート

現在、押すだけサポートでは
気になる症状は
ありませんでした。

スマホについて、
わからないことや
困っていることがありましたら
かんたんスマホ カスタマーセンター
にお気軽にお電話ください。

電話をかける

戻る 画面メモ アプリ履歴

- 1 ホーム画面で[サポート]を軽く押します。

※確認画面が表示された場合は、画面に従って操作してください。

- 2 この画面が表示された場合、不具合はありません。



「押すだけサポート」については動画でもご案内しています。
 パソコンからはURL [http://s.kyocera.co.jp/ks/]、QRコードからはP.42をご覧ください。



例：インターネットが使えなくなった場合

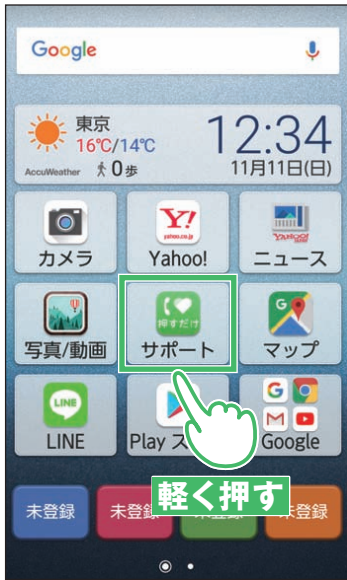

1 ホーム画面で[サポート]を軽く押します。

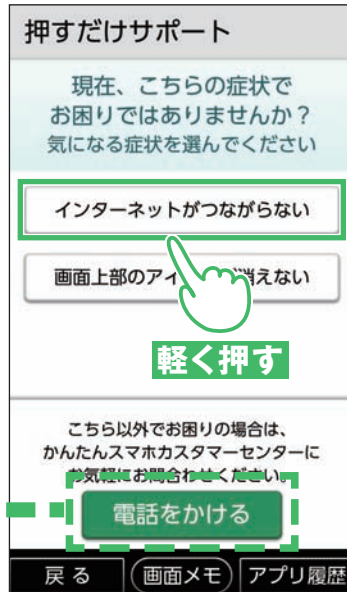

2 画面に従ってボタンを軽く押します。



3 解決です。

気になる症状が表示されていない場合など
 困ったときは・・・？
 [電話をかける]を軽く押します。

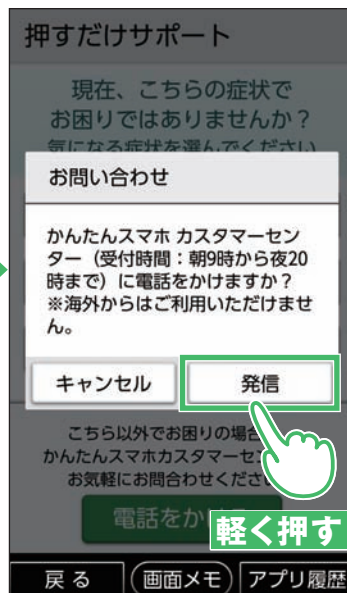

[発信]を軽く押すと、かんたんスマホ カスタマーセンターに電話で相談することができます。



[スピーカーで通話]を軽く押して、オペレーターとスピーカーで通話することもできます。

電話をかけてみよう

電話番号を入力して電話をかける



- 1 スタート画面やホーム画面などで☎️（電話キー）を押します。

※以降、本ガイドでは電話キーを☎️と表記します。

- 2 ダイヤル画面が表示されるので、相手の電話番号を入力します。

※着信履歴／発信履歴画面が表示された場合は、画面上部左側の[ダイヤル]を軽く押します。



- 3 ☎️を押すか[発信]を軽く押すと電話がかかります。電話の耳のあて方はP.10をご覧ください。

- 4 相手が電話を受けると通話できます。

- 5 通話を終わるときは☎️を押すか、[電話を切る]を軽く押します。

電話を切る



または



通話が終了したら・・・

[電話を切る]を軽く押します。

を押します。

POINT

電話を切るときの注意

以外の  や 、音声検索キーなどを押した場合は通話が終了していない場合がありますのでご注意ください。



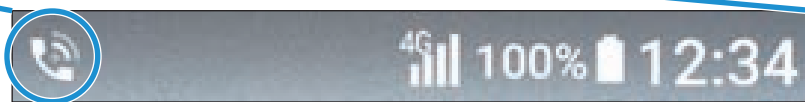

←枠の中の部分を「ステータスバー」といいます。



通話中アイコン

ステータスバーの「通話中のアイコン」が消えているかどうかご確認ください。表示されている場合は通話中になります。

を押すと通話中画面が表示されるので、を押すか、[電話を切る]を軽く押します。通話が終了します。

電話の耳へのあて方

通話中は受話口／スピーカー部分を耳にあてて通話してください。

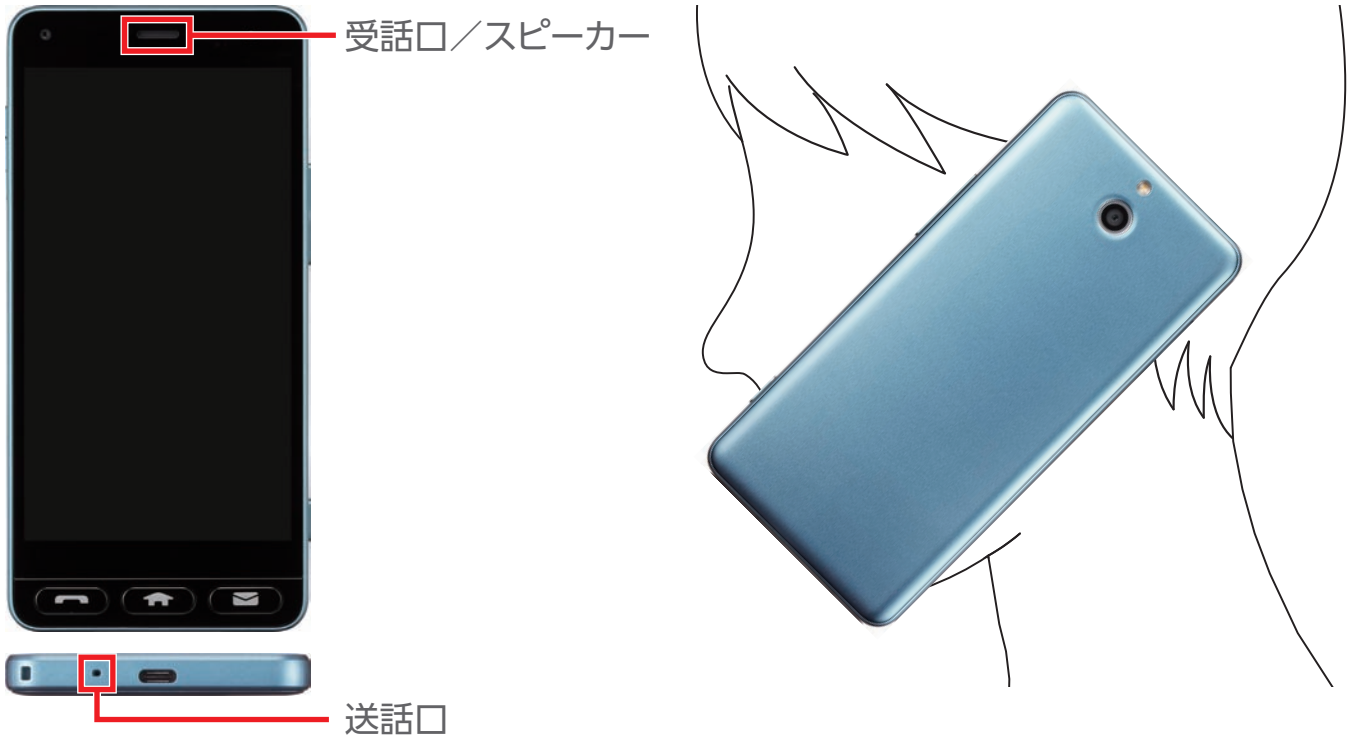

通話音量を変更する

相手の声が聞き取りにくい(小さい)、大きすぎるときは音量を変更できます。



1 通話中であることを確認します。

2 本体側面の音量キー $\boxed{+}$ または $\boxed{-}$ を押します。

3 $\boxed{+}$ または $\boxed{-}$ を押すたびに音量が大きく／小さくなります。

よく使う連絡先から電話をかける

あらかじめ「よく使う連絡先」を登録してください(P.23)。



- 1 ホーム画面で電話をかけたい連絡先(名前)を軽く押します。



- 2 [電話] を軽く押します。



- 3 相手が電話を受けると通話できます。通話を終わるときは [電話を切る] を軽く押します。

電話を受ける



- 1 電話がかかってきたら [電話を受ける] を押します。
※ [電話を受ける] が緑色に点滅します。



- 2 通話できます。



- 3 通話を終わるときは [電話を切る] を軽く押します。

マナーモードに設定する

公共の場所などで、着信音や操作音などが鳴らないように設定できます。



長く押す



1 本体側面の音量キー
☐を長く押します。

2 マナーモードが設定され
れます。

3 再度☐を長く押す
と、マナーモードが解
除されます。

通知パネルからマナーモードを設定する



1 ステータスバーを下に
なぞります。

2 通知パネルが表示され
ます。
[マナー] (OFF) を軽く
押します。

3 マナーモードが設定
(ON) されます。
再度軽く押すとOFFに
なります。

マナーモードの種別を変更する



1 ホーム画面を左になぞります。



2 [設定]を軽く押します。

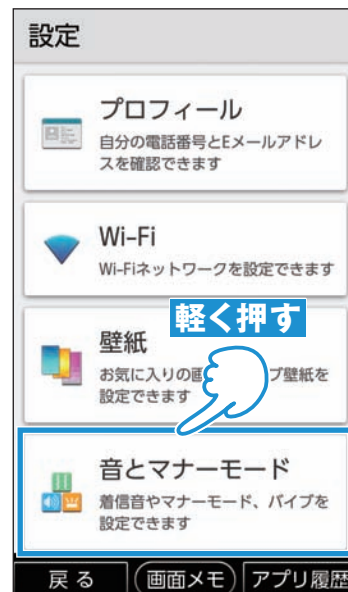

3 [音とマナーモード]を軽く押します。



4 [マナーモード]を軽く押します。

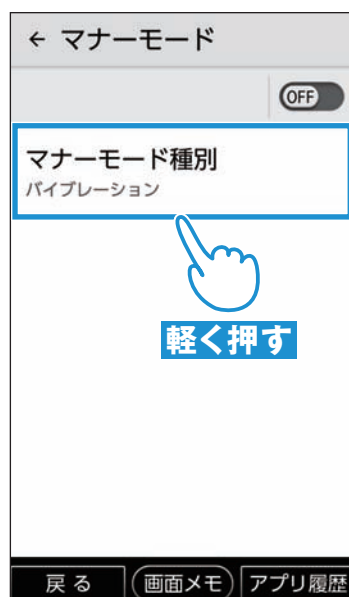

5 [マナーモード種別]を軽く押します。

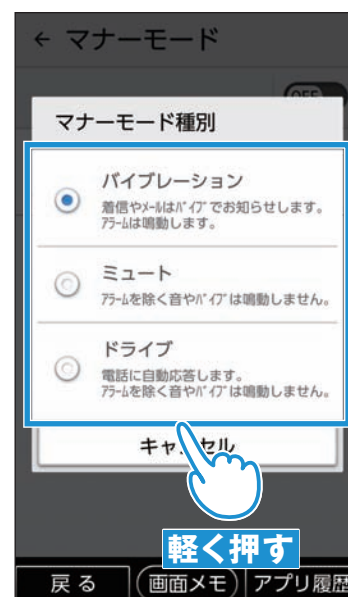

6 [バイブレーション] / [ミュート] / [ドライブ]を軽く押します。

次ページへ続きます

マナーモードの種別を変更する(続き)

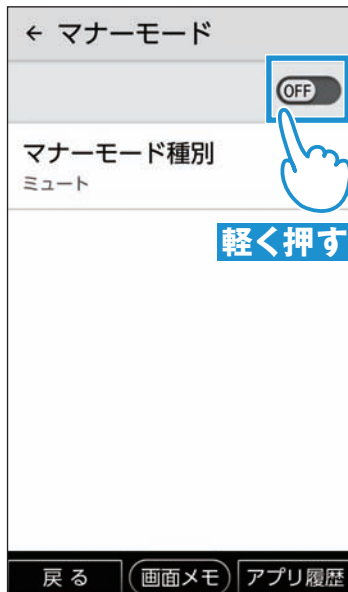

- 7 **OFF** を軽く押してマナーモードをON (**ON**) にします。

POINT

マナーモードの種類

バイブレーション

着信音が鳴らず、バイブレータが動作します。

ミュート

着信音やバイブレータが動作しなくなります。

ドライブ

電話がかかってくると、運転中であることをお知らせするアナウンスが流れ、自動的に伝言メモが起動します。着信音やバイブレータが動作しなくなります。

通話履歴を確認する



- 1 **電話** を押します。



- 2 [着信履歴] / [発信履歴] を軽く押します。



- 3 確認したい履歴を軽く押すと詳細が表示されます。

通話履歴から電話をかける



1 を押します。



2 [着信履歴] / [発信履歴] を軽く押します。



3 電話をかけたい相手を軽く押します。



4 を押すか、[発信] を軽く押します。



5 相手が電話を受けると通話できます。通話を終わるときは を押すか、[電話を切る] を軽く押します。

連絡先から電話をかける

あらかじめ電話帳に連絡先を登録してください(P.21)。



1 ホーム画面を左になぞります。



2 [電話帳] を軽く押します。



3 電話をかけたい相手を軽く押します。



4 [電話] を軽く押します。



5 相手が電話を受けると通話できます。通話を終わるときは  を押すか、[電話を切る] を軽く押します。

POINT

通話の声を聞き取りにくいと感じるときは聞こえ調整やゆっくり通話を設定してみましょう。通話中に[通話音質]→[聞こえ調整]の[OFF]を軽く押し、「ゆっくり」の[OFF]を軽く押します。



↓

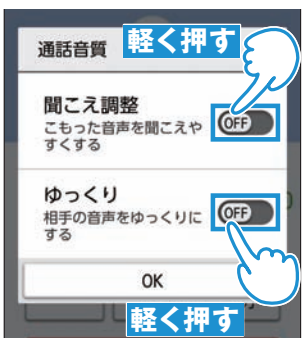

連絡先を登録しよう

今お使いのケータイから連絡先を移行しよう

いままでお使いのケータイや赤外線搭載のAndroid™スマートフォンから赤外線で連絡先を移行します。



1 事前に、旧ケータイで連絡先の赤外線送信設定を行います。

2 ホーム画面を左になぞり、[ツール]→[赤外線]→[データを受信]を軽く押します。
旧ケータイよりデータを送信します。

3 本機と旧ケータイの赤外線ポートを近づけると、旧ケータイから連絡先が送信されます。



4 旧ケータイで設定した認証コード(暗証番号)を入力し、[OK]を軽く押します。



5 受信が完了したら [OK]を軽く押します。



6 [OK]を軽く押すと、連絡先への登録が完了します。

文字入力を覚えましょう

文字入力を覚えましょう。ここでは電話帳を使って説明します。



1 ホーム画面を左になぞります。



2 [電話帳] を軽く押します。



3 [メニュー] を軽く押します。

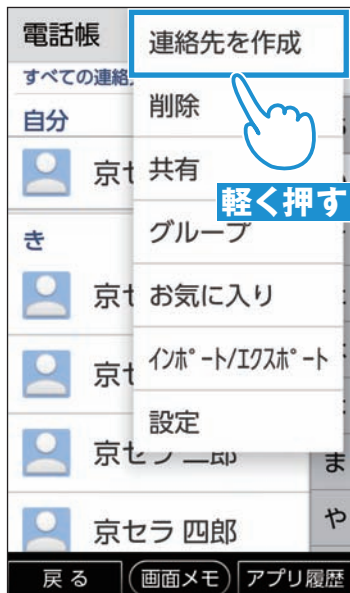

4 [連絡先を作成] を軽く押します。

※確認画面が表示された場合は、画面に従って操作してください。



5 「姓」欄を軽く押します。



6 入力したい文字が割り振られているキーを軽く押します
(ひらがなの行ごとに割り振られています)。



- 7** キーを軽く押すごとに、「あ」→「い」→「う」と順に文字が変わります。



- 8** 1文字目が入力できたら、次の文字を入力します。



- 9** 漢字などに変換したい場合は、変換候補欄から入力したい文字を軽く押します。
▼を軽く押すと、他の変換候補を表示できます。



- 10** 漢字(姓)が入力されました。



- 11** 「名」欄を軽く押します。ひらがなのまま入力したい場合は、ひらがなを入力した後に、「確定」を軽く押します。

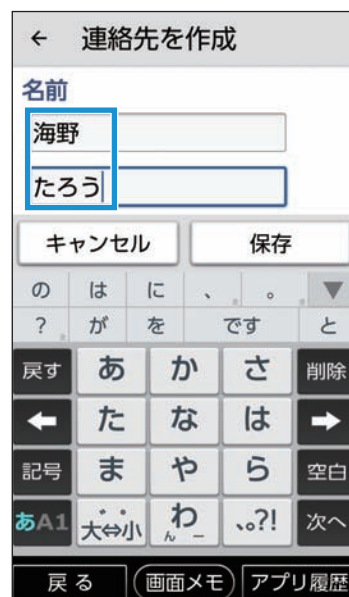

- 12** 漢字とひらがなが入力されました。

音声で文字を入力する

本機に話しかけるだけでも文字を入力できます。



- 1 文字入力をしているときに、 を軽く押します。

※確認画面が表示された場合は、画面に従って操作してください。

- 2  が画面に表示されたら本機(送話口)に向かって、入力したい内容を発声します。

- 3 音声認識され、文字が入力されます。

POINT

意図せず携帯電話のキーボードが表示されたときは

[メニュー]→[スマホ入力(標準)]と操作すると、スマホ入力に戻ります。



新しい連絡先を登録する

あらかじめ「文字入力を覚えましょう」の(P.18)の1～4の手順で連絡先の入力画面を表示します。

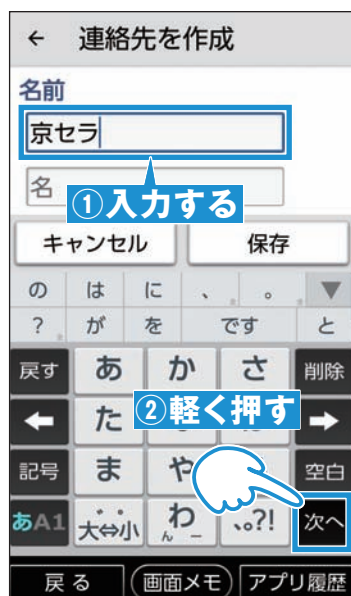

- 1** 姓を入力し、[次へ]を軽く押します。

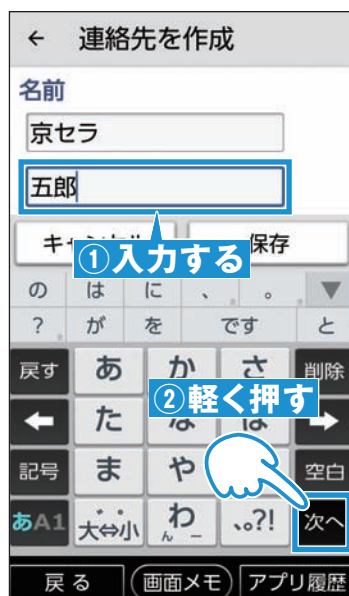

- 2** 名を入力し、[次へ]を軽く押します。



- 3** 相手のよみがなを確認します。[次へ]を2回軽く押します。



- 4** 相手の電話番号を入力します。



- 5** メールアドレス欄を軽く押し、メールアドレスを入力します。



- 6** [保存]を軽く押します。

※表示されていない場合は画面を上になぞってください。
 ※住所や誕生日など、必要な項目も入力します。

通話履歴から連絡先を登録する

[着信履歴] / [発信履歴] (P.14)にある電話番号を連絡先に登録します。



1 [着信履歴] / [発信履歴]の一覧画面で、登録したい履歴(電話番号)を軽く押します。



2 [メニュー]→[電話帳に登録]を軽く押します。



3 [連絡先を作成]を軽く押します。



4 電話番号が登録された状態で、連絡先の作成画面が表示されます。

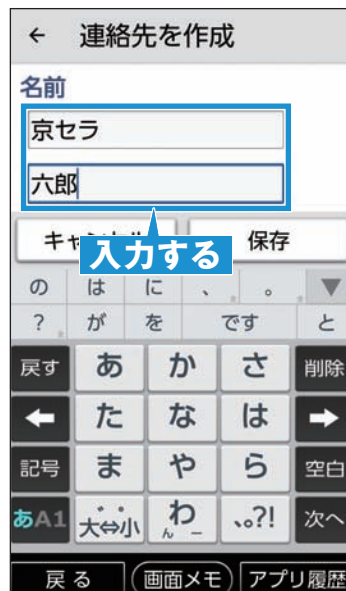

5 姓、名、メールアドレスなど必要な情報を入力します。



6 [保存]を軽く押します。

よく使う連絡先に登録する

あらかじめ電話帳に連絡先を登録してください(P.21)。



- 1** ホーム画面で[未登録]を軽く押します。



- 2** [登録]を軽く押します。



- 3** 登録する連絡先を軽く押します。
よく使う連絡先に登録されます。

POINT

連絡先を登録するアカウントの選択画面が表示されたときは

連携したいアカウントを軽く押します。

[Google]アカウントに連携していると、他のスマートフォンやパソコンなどと連絡先を共有して利用できます。共有しない場合は[本体]を選択します。

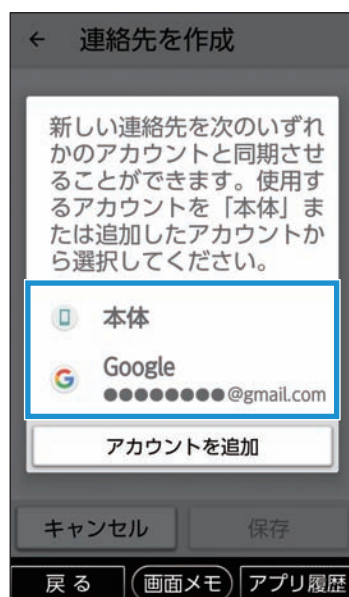

迷惑電話対策を使ってみよう

迷惑電話対策とは？

振り込み詐欺やしつこいセールスなどの危険な電話や、架空請求詐欺などの迷惑メール(SMS)を、警告表示でお知らせします。

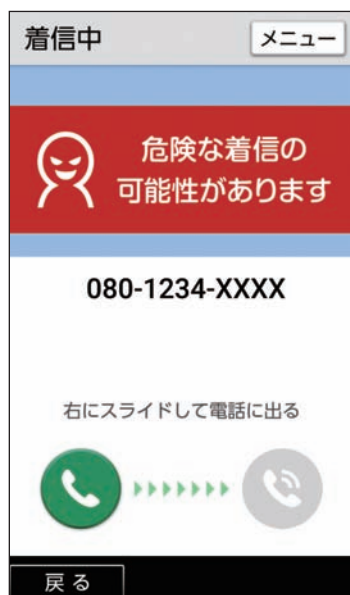

危険な電話を着信すると警告が表示されます。



迷惑SMSを受信すると警告が表示されます。

POINT

拒否リストに電話番号を登録する

拒否リストに電話番号を登録すると、登録した電話番号からの着信を自動的に拒否できます。迷惑電話対策の画面で[拒否リスト登録・編集]を軽く押して、画面の指示に従って電話番号を登録してください。

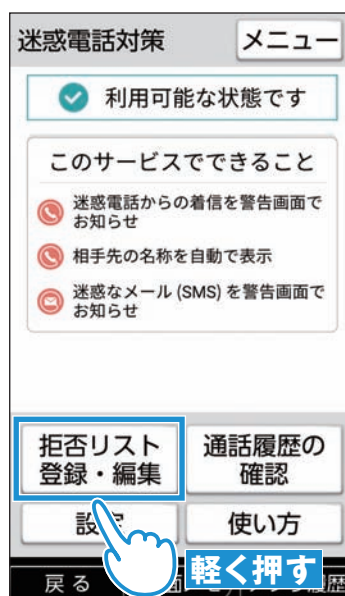

迷惑電話対策の初期設定をする



1 ホーム画面を左になぞります。



2 [迷惑電話対策] を軽く押します。



3 [利用する] → [次へ] を軽く押します。

※確認画面が表示された場合は、画面に従って操作してください。

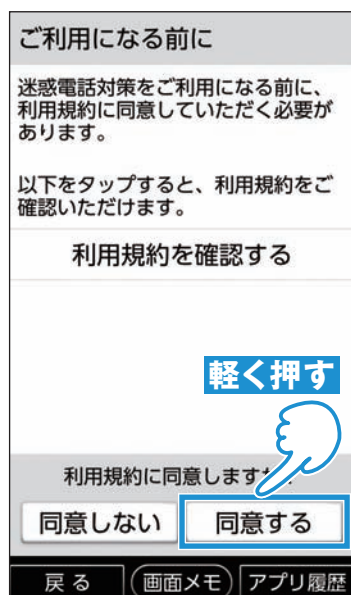

4 利用規約を確認し [同意する] を軽く押します。
 ※利用規約を確認するには [利用規約を確認する] を軽く押します。

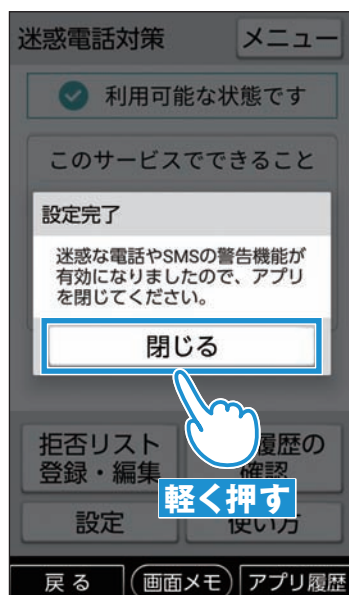

5 「設定完了」が画面に表示されたことを確認し、[閉じる] を軽く押します。

通話履歴を確認する

通話履歴で迷惑電話かどうかなどの確認ができます。
 ※迷惑電話対策アプリから表示した通話履歴画面でのみ確認できます。



1 ホーム画面を左になぞります。



2 [迷惑電話対策] を軽く押します。

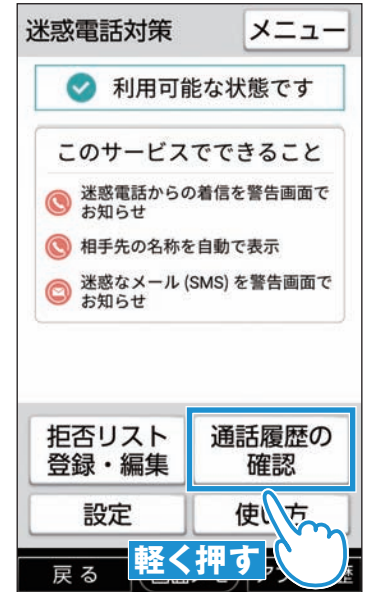

3 [通話履歴の確認] を軽く押します。

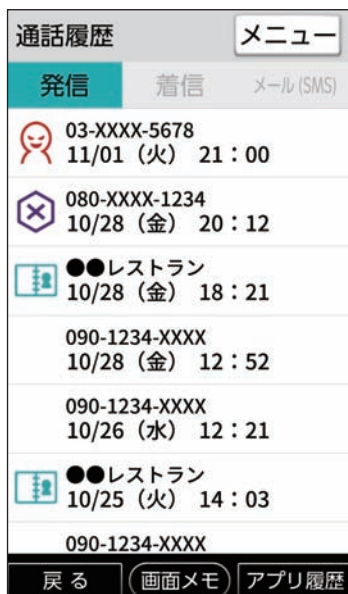

4 通話履歴画面が表示されます。

POINT

通話履歴画面の見かた



- 1** 過去に犯罪に使用された電話番号やしつこいセールス電話番号からの発着信時に表示されます。
- 2** ご自身で拒否リストに登録した電話番号からの発着信時に表示されます。
- 3** ハローページなどに掲載されている企業や公的機関の電話番号からの発着信時に相手方の名称とともに表示されます。

迷惑電話対策の詳しい設定をする



- 1 ホーム画面を左になぞります。



- 2 [迷惑電話対策] を軽く押します。

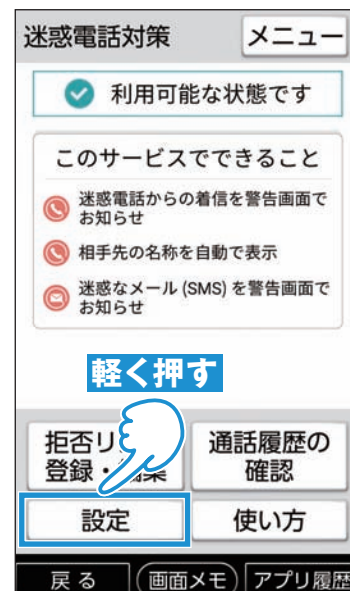

- 3 [設定] を軽く押します。



- 4 設定したい項目を軽く押します。

POINT 詳しい操作を確認する

使い方

迷惑電話対策のサービスの利用方法をご案内いたします。

目次

該当の目次をタップすることで、各項目へ移動することができます。

1. このサービスの使い方
2. 警告・拒否設定の変更方法
3. 自動名称表示機能
4. 発信時の使い方
5. 拒否リストの登録

迷惑電話対策の画面で[使い方]を軽く押すと、迷惑電話対策アプリの詳しい操作を確認できます。

メールアドレスを取得しよう (初期登録)

Y!mobileサービスの初期登録をする

Y!mobileサービスの初期登録をおこなうと、Yahoo!サービスの設定やメールアドレス (MMS) の取得などができます。



1 ホーム画面を左になぞります。



2 [設定] を軽く押します。

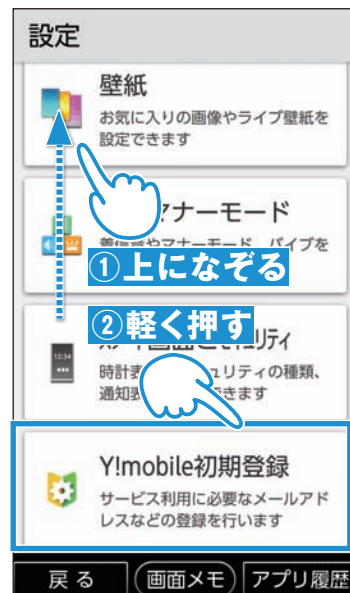

3 画面を上になぞり、[Y!mobile初期登録] を軽く押します。

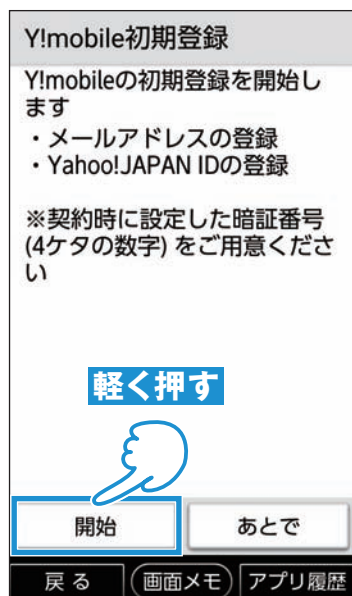

4 [開始] を軽く押します。



5 [同意して続行] を軽く押します。

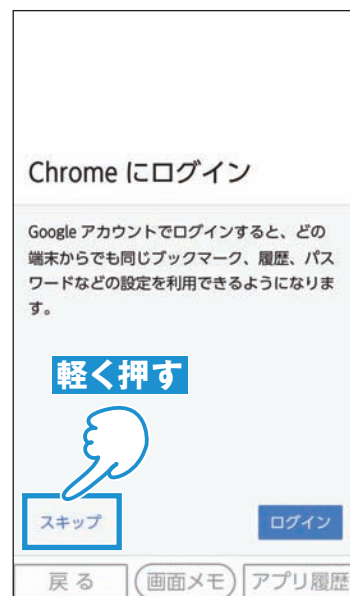

6 [スキップ] を軽く押します。

※この画面が表示されない場合は、手順**7**に進んでください。

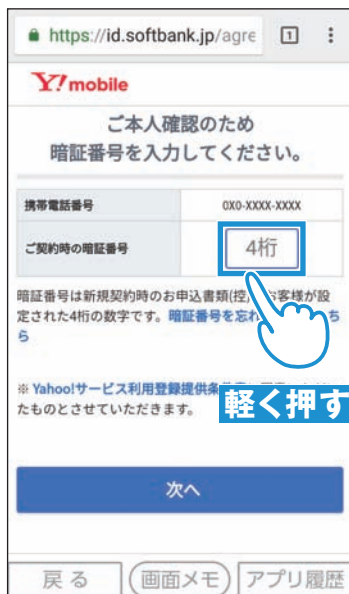

7 ご契約時の暗証番号欄を軽く押します。



8 ご契約時の暗証番号(4ケタ)を入力し、画面上の白い所を軽く押します。



9 [次へ]を軽く押します。



10 以降の手順はYahoo! JAPAN IDをお持ちかどうかで異なります。



Yahoo! JAPAN IDをお持ちの方
 次ページ手順**11**に進んでください。

Yahoo! JAPAN IDをお持ちでない方
 次ページ手順**13**に進んでください。

この画面が表示された方は、Y!mobileの初期登録がお済みです。[登録内容の確認]を軽く押し、画面に従ってログインしてください。

※メールアドレスを変える場合は、P.32へ。

次ページへ続きます

Y!mobileサービスの初期登録をする（続き）

Yahoo! JAPAN IDをお持ちの方

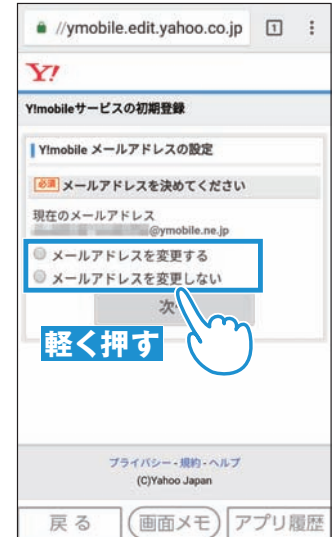
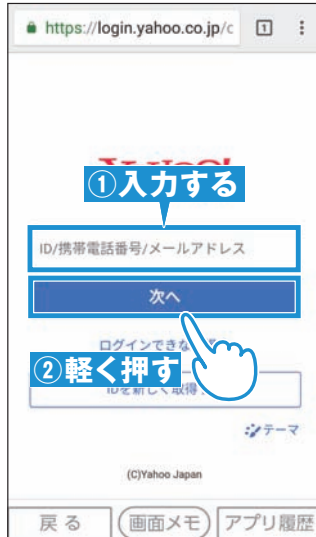

11 お持ちのYahoo! JAPAN IDを入力して[次へ]を軽く押します。

12 パスワードを入力して[ログイン]を軽く押します。

13 [メールアドレスを変更する]または[メールアドレスを変更しない]を軽く押して選択します。

※画面が異なる場合があります。案内に従ってログインしてください。

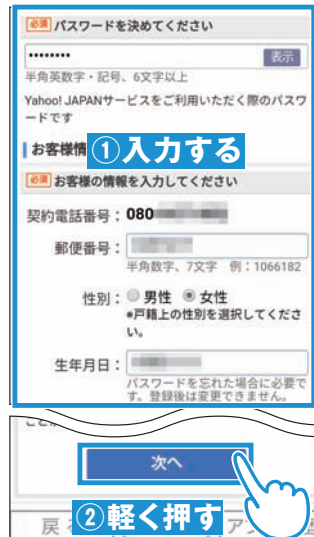

14 アドレス変更する場合はご希望のメールアドレスを入力します。

※P.02♣のYahoo! JAPAN ID欄にメモしておきましょう。

15 画面を上になぞり必要情報を入力し、[次へ]を軽く押します。

※必要情報はYahoo! JAPAN IDの登録状況により異なります。

16 ご契約のワイモバイル携帯電話番号を入力し、[次へ]を軽く押します。

※既にYahoo! JAPAN IDにPayPayが連携されている場合は、手順**22**に進んでください。

④事前にP.67のMy Y!mobileの登録を行った後、以下の手順を実施してください。

PHSからアドレスを引き継ぐ場合などの操作

- ①PHSからの機種変更のお客さまが以前使っていたメールアドレスを引き続き利用する場合
- ②初期登録(P.29)の手順10で「この契約電話番号は既にY!mobileサービスの初期登録済みです。」が表示される場合
上記のいずれかにあてはまる場合は、以下の方法でメールアドレスを設定することができます。



- 1 My Y!mobileのページで[設定サポート]を軽く押します。



- 2 画面を上になぞり、画面表示を下へ移動します。

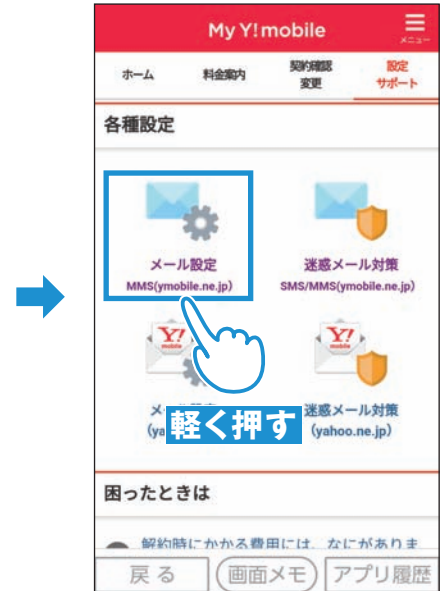

- 3 メール設定(MMS)を軽く押します。



- 4 [確認・変更]を軽く押します。

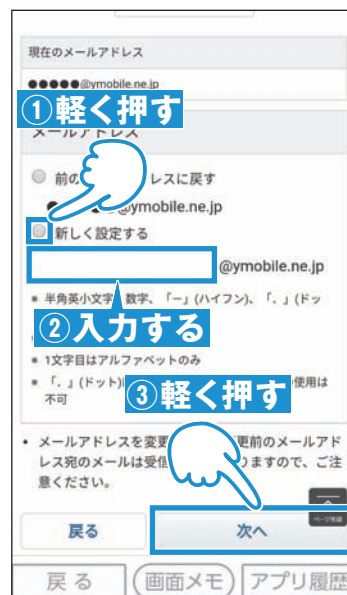

- 5 [新しく設定する]を軽く押し、アドレスを入力します。
[次へ]を軽く押します。

※以前のアドレスを使用したい場合は、[前のメールアドレスに戻す]を軽く押します。



- 6 [変更する]を軽く押します。
完了画面が表示されれば変更完了です。

メールを使ってみよう

メールを送信する



1 スタート画面やホーム画面などで(✉)を押します。



2 [Eメール作成]を軽く押します。



3 宛先欄を軽く押します。

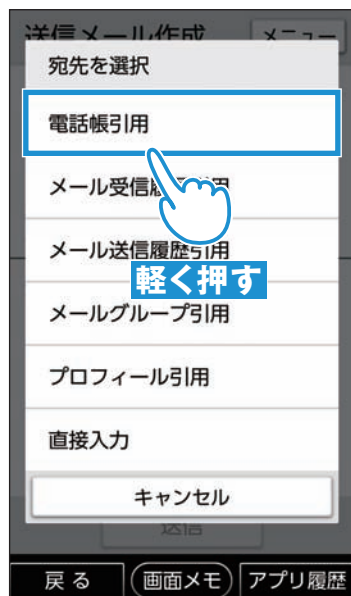

4 [電話帳引用]を軽く押します。



5 メールを送信する相手を軽く押します。

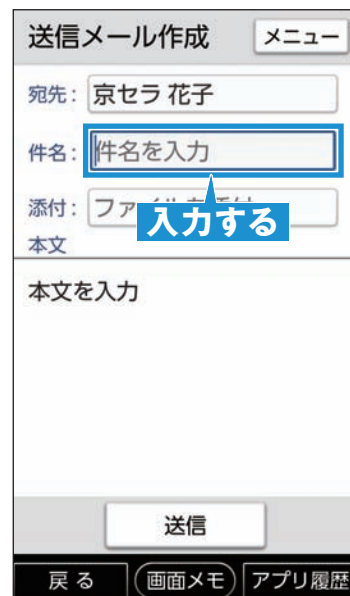

6 件名欄を軽く押し、件名を入力します。

※宛先の選択画面が表示された場合は、送信する宛先を軽く押します。

次ページへ続きます

メールを送信する（続き）



- 7** 本文入力欄を軽く押し、本文を入力します。



- 8** 絵文字や記号を入力する場合は、[記号]を軽く押します。



- 9** 「絵文字／記号／顔文字」から使いたい種類のタブを軽く押し（今回は「絵文字」）、絵文字の種類を軽く押します。

※既に「絵文字」等を使った場合は、P.35の「履歴画面から絵文字などを入力する／絵文字を削除する」のような絵文字などの履歴画面になります。



- 10** 絵文字を軽く押すと、画面に入力されます。

※「記号」「顔文字」も同様の手順で入力できます。



- 11** 本文の入力が終わったら、[完了]を軽く押します。

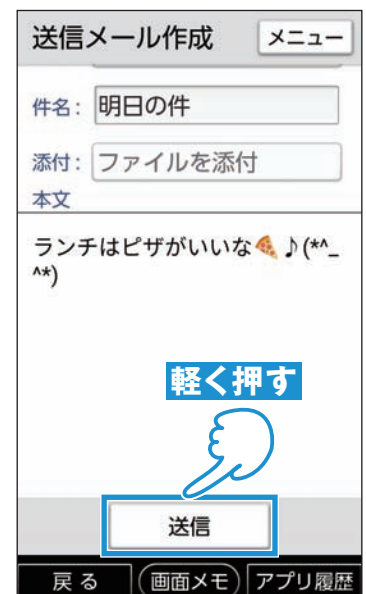

- 12** [送信]を軽く押します。

履歴画面から絵文字などを入力する／絵文字を削除する



- 1 「メールを送信する」(P.34)の手順9で、既に絵文字の使用履歴がある場合、上記のように絵文字の履歴画面になります。その場合履歴画面から絵文字を軽く押して入力できます。

※記号、顔文字も同様の手順で入力できます。



- 2 履歴画面に使いたい絵文字の履歴がない場合は、絵文字のメニューから選択します。絵文字を軽く押して入力できます。

※記号、顔文字も同様の手順で入力できます。



- 3 絵文字を削除するには、絵文字の後ろに軽く触れてカーソルを表示し、[削除]を軽く押すとカーソルの前の絵文字が削除されます。

※記号、顔文字も同様の手順で削除できます。

よく使う連絡先でメールを送信する



- 1 ホーム画面で登録済みの連絡先を軽く押します。



- 2 [メール]を軽く押します。

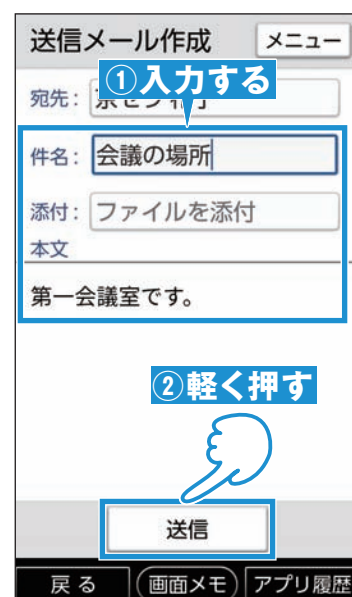

- 3 件名、本文を入力し、[送信]を軽く押します。

インターネットを使ってみよう

スマートフォンで利用する多くのサービスで活躍

Google アカウントを利用するサービスの一例



Play ストア



Gmail™



Chrome



フォト



マップ



ドライブ

Google アカウントは、スマートフォンを利用する際に、あらゆるシーンで必要となるものです。Google アカウントを使用するとPlay ストアからスマートフォン用のアプリをダウンロードできるほか、メールや写真共有、地図などGoogleの様々なサービスを利用することができます。Google アカウントはお好きなユーザー名とパスワードを設定するだけで無料で登録できます。

※本機を初期化した場合は、Androidの初期設定およびGoogle アカウントの設定が必要となります。設定手順については本機に付属する取扱説明書「かんたんガイドブック」をご参照ください。

新しいアカウントを追加する

次の手順で、新しいアカウントの追加ができます。



1 ホーム画面を左になぞります。



2 [設定] を軽く押します。

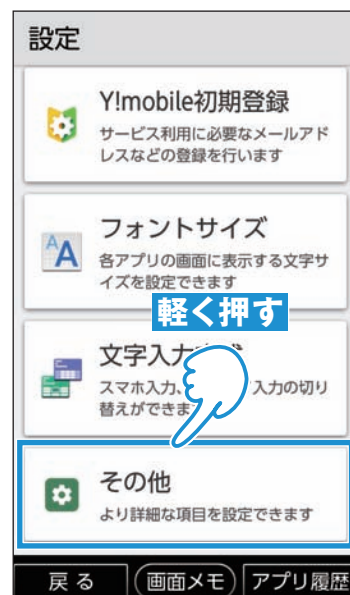

3 画面を上になぞり、[その他] を軽く押します。



- 4** 画面を上になぞり、[アカウント]を軽く押します。

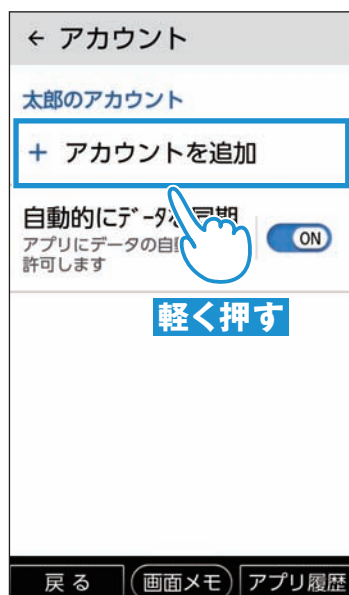

- 5** [アカウントを追加]を軽く押します。



- 6** [Google]を軽く押します。

続いてGoogle アカウントに必要な情報を入力します。



- 7** [アカウントを作成]→[自分用]を軽く押します。

※既存のアカウントを追加する場合は、メールアドレスまたは電話番号を入力して[次へ]を軽く押し、画面に従って設定します。



- 8** 名前(姓/名)を入力し、[次へ]を軽く押します。

※確認画面が表示された場合は、画面に従って操作してください。



- 9** 生年月日と性別を入力し、[次へ]を軽く押します。

次ページへ続きます

新しいアカウントを追加する(続き)



- 10** 任意のメールアドレスを入力し、[次へ]を軽く押します。

※P.02♥のGoogleアカウント欄にメモしておきましょう。

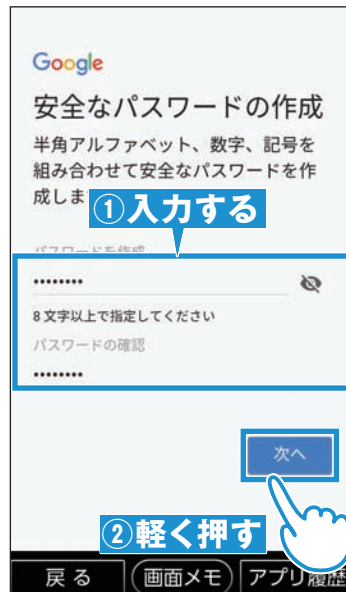

- 11** 任意のパスワードを入力し、[次へ]を軽く押します。

※P.02♥のGoogleパスワード欄にメモしておきましょう。

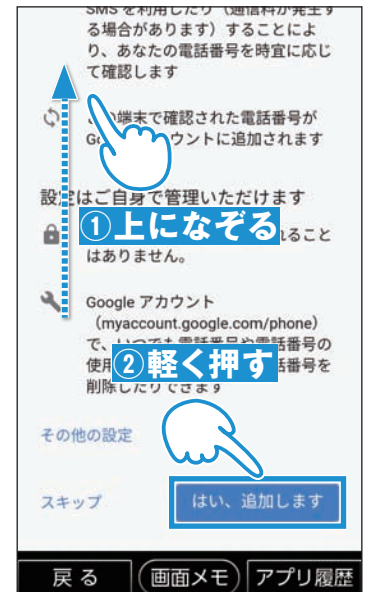

- 12** 画面を上になぞり、画面に従って電話番号追加の設定をし、[はい、追加します]を軽く押します。

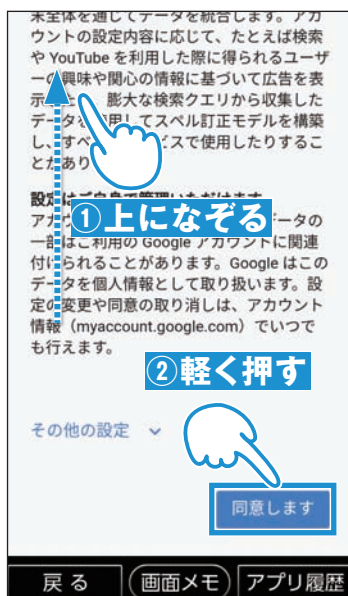

- 13** 画面を上になぞり、プライバシーポリシーと利用規約を確認し、[同意します]を軽く押します。



- 14** [次へ]を軽く押します。



- 15** 画面を上になぞり、内容を確認し、[同意する]を軽く押します。アカウントが登録され完了となります。
 でホーム画面に戻ります。

Google アシスタントとは？

Google アシスタントは呼びかけることで情報を検索したり、案内してくれる機能です。
 ※ご利用になるには事前にGoogleアカウントの設定が必要です。P.36をご覧ください。



強く押す

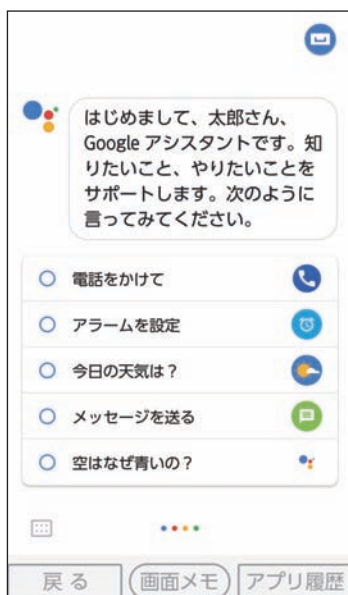

軽く押す

1 スタート画面またはホーム画面表示時、音声検索キーを強く押します。

2 「一番近くのコンビニ」と呼びかけます。

3 店舗の情報が表示されます。行きたい店舗を軽く押すと詳細が表示されます。

※確認画面が表示された場合は、画面に従って操作してください。



4 次に店舗までの行き方を調べます。音声検索キーを強く押します。

5 「ここまでの行き方を教えて」と呼びかけます。

6 行き方を示した地図が表示されます。

音声でインターネット検索する



強く押す

1 画面点灯時に音声検索キーを強く押します。



2 「ワイモバイルとは?」と呼びかけます。

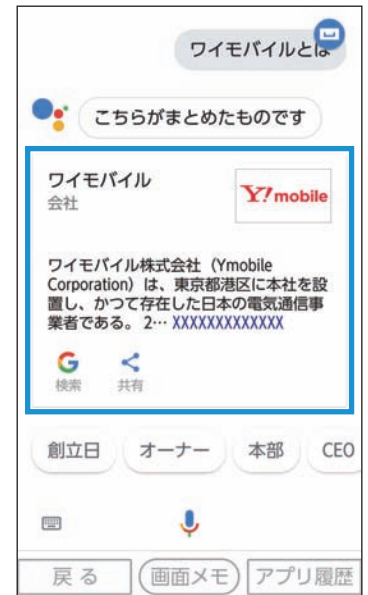

3 関連する情報が検索されます。



4 キーワードを軽く押すとさらに絞り込んで検索できます。



5 情報を軽く押します。



6 情報元のウェブサイトが表示されます。



「音声検索」については動画でもご案内しています。
 パソコンからはURL「<http://s.kyocera.co.jp/ks/>」、QRコードからはP.42をご覧ください。



音声で地図を使う（ルート検索）



1 画面点灯時に音声検索キーを強く押します。



2 「今いる場所」と呼びかけます。



3 表示された地図を軽く押すと、地図アプリで現在地が表示されます。



4 〻を軽く押します。

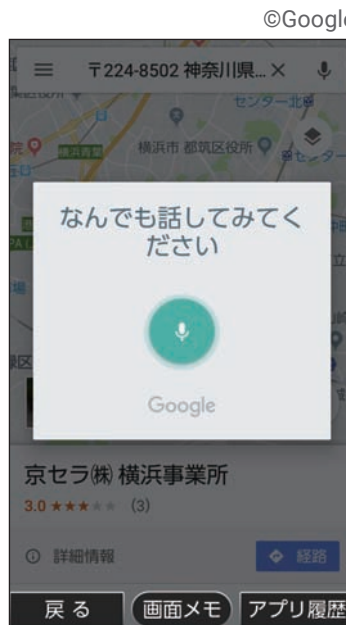

5 「東京駅まで行きたい」と呼びかけます。



6 地図上に経路が表示されます。

ご利用の前に
 困ったときは
 電話
 連絡先
 迷惑電話対策
 メールアドレス
 メール
 音声検索
 カメラ
 LINE
 みまもりサービス
 変更連絡
 アプリ
 ミュウ
 通知確認
 料金の確認

カメラを使ってみよう

写真を撮る



- 1 ホーム画面で[カメラ]を軽く押します。



- 2 撮影画面が表示されます。2本の指で画面に触れたまま指を「つまむ／広げる」と、表示を「縮小／拡大」できます。



- 3 ピントを合わせたい場所を軽く押します。



- 4 [撮影]を軽く押して、写真を撮ります。

POINT

QRコード読み取り

QRコードを読み取って、「使い方動画」(P.05)にアクセスしてみましよう。



撮影画面で[QR]を軽く押します。QRコードの読み取り画面が表示されます。上記のQRコードを画面中央に表示するとQRコードを読み取れます。[URLをブラウザで開く]を軽く押すと「使い方動画」にアクセスできます。

動画を撮る



- 1 ホーム画面で[カメラ]を軽く押します。



- 2 [録画]を軽く押すと、録画が始まります。

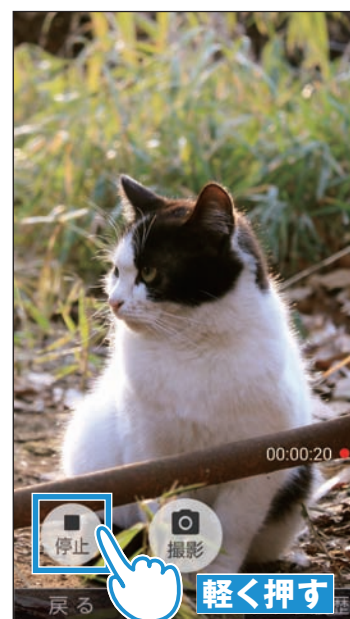

- 3 撮影画面に録画時間が表示されます。[停止]を軽く押すと、録画を終了します。

撮った写真や動画を見る



- 1 ホーム画面で[写真/動画]を軽く押します。



- 2 見たい写真/動画を軽く押します。



- 3 写真/動画が表示されます。

※動画を再生するときは、[動画を再生]を軽く押します。

LINEを使ってみよう

LINEを設定する



1 ホーム画面で[LINE]を軽く押します。



2 [更新]を軽く押します。



3 「アカウント設定の完了」の画面で[次へ]→[スキップ]を軽く押します。

※この画面が表示されない場合は、手順4に進んでください。



4 [開く]を軽く押します。



5 [はじめる]を軽く押します。



6 電話番号が自動で入力されたら、合っていることを確認し、→を軽く押します。



「LINEの設定」については動画でもご案内しています。
 パソコンからはURL「<http://s.kyocera.co.jp/ks/>」、QRコードからはP.42をご覧ください。



7 SMSに届く6桁の認証番号が自動入力されたら、[確認]を軽く押します。



8 [アカウントを新規登録]を軽く押します。



9 「名前」欄に名前を入力します。



10 → を軽く押します。
 ※「写真」は後から登録できます。

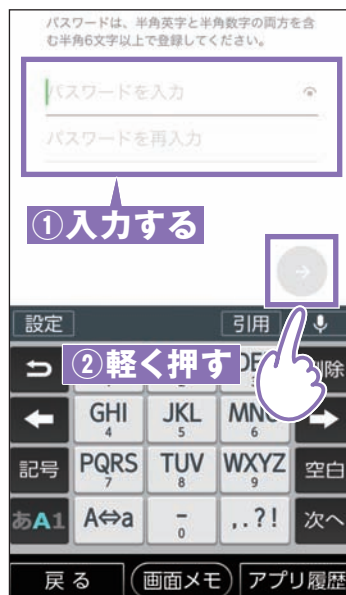

11 「パスワードを入力」欄と「パスワードを再入力」欄にパスワードを入力し、→ を軽く押します。

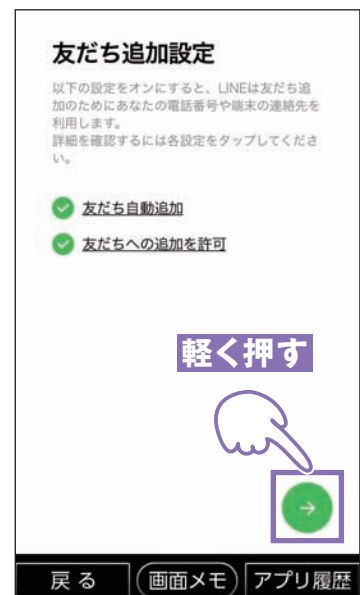

12 友だち追加設定を確認し、→ を軽く押します。
 ※端末に登録している連絡先を自動で友だち追加しない場合は、「友だち自動追加」のチェックを外してください。
 詳しくはP.47をご覧ください。

次ページへ続きます

LINEを設定する(続き)



13 [あとで]を軽く押します。

※年齢確認をするとIDで友だち検索ができるようになります。年齢確認はユーザー登録完了後でも設定可能です。
詳しくはP.52をご覧ください。

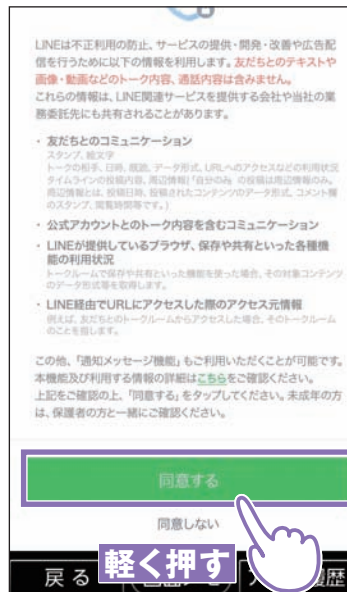

14 内容を確認し、[同意する]を軽く押します。

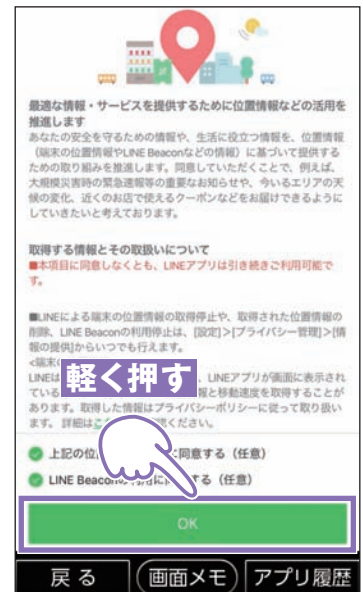

15 内容を確認し、同意する場合はチェックをして[OK]を軽く押します。

※同意せずチェックをしない場合も[OK]を軽く押すことができます。



16 LINEアプリの利用者登録が完了します。



17 次回からはホーム画面で[LIN]を軽く押すとLINEが利用できます。

「友だち自動追加」／「友だちへの追加を許可」について

「LINEを設定する」の手順12 (P.45) で設定する「友だち自動追加」／「友だちへの追加を許可」は、後から設定が変更できます。



1 を軽く押します。

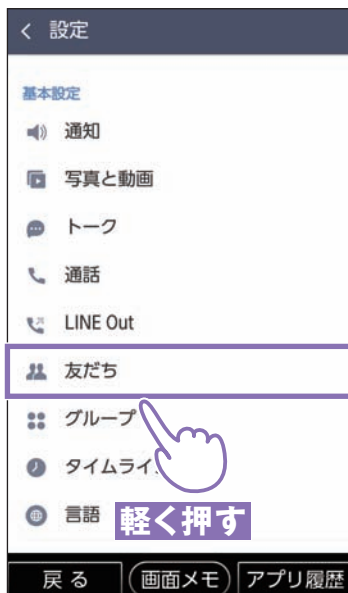

2 「友だち」を軽く押します。



3 ／ を軽く押すと「友だち自動追加」「友だちへの追加を許可」の有効／無効を変更できます。

※確認画面が表示された場合は、画面に従って操作してください。

POINT

「友だち自動追加」と「友だちへの追加を許可」について



「友だち自動追加」を有効にすると

連絡先にLINEアカウントを登録している「電話番号」がある場合、友だちに自動追加されます。

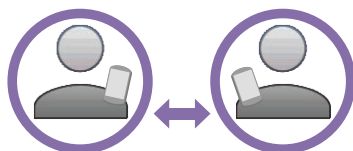

自分

Aさん

Aさんの連絡先登録あり

自分の連絡先登録あり

※相手が「友だちへの追加を許可」を有効にしている場合のみ、自動追加されます。

「友だちへの追加を許可」を有効にすると

相手側の連絡先に自分のLINEアカウントを登録している「電話番号」がある場合、友だちに自動追加されます。

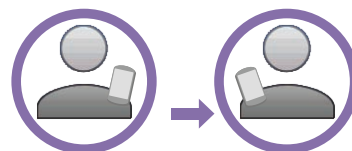

Bさん

自分

自分の連絡先登録あり

Bさんの連絡先登録あり／なし

※自分の電話番号を間違えて登録している知らない人とつながる可能性がありますのでご注意ください。

LINEの画面について

画面上部にある5つのアイコンを軽く押して機能切り替えができます。表示している画面に使いたい機能が見当たらないときは、アイコンを軽く押してみましよう。



- 1 友だち (LINEの連絡帳)**
友だちや参加しているグループが表示されます。友だちの追加や検索もこの画面で行います。
- 2 トーク (送受信ボックス)**
友だちとメッセージを送受信する時に使います。いままでのトークの履歴も閲覧できます。
- 3 タイムライン (掲示板のような機能)**
近況などを投稿して友だちと共有できる機能です。投稿した内容は新しい順に表示されます。
- 4 ニュース**
新聞社やニュースサイトが配信する最新のニュースが、ジャンル別に掲載されます。
- 5 ウォレット**
LINE Payの利用やスタンプ、着せかえの購入などができます。

設定画面について



- 1** 友だち画面で  を軽く押します。



- 2** 設定画面が表示されます。

POINT

設定画面でできること

プロフィール

自分のプロフィールを登録する画面。IDやプロフィール画像の設定もできます。

アカウント

メールアドレスの設定ができます。

プライバシー管理

パスコードロックなどのセキュリティに関する設定ができます。

ヘルプ

困った時の対処法など、よくある質問が載っています。

トーク画面の見かた

よく使うトーク画面のアイコンを説明します。

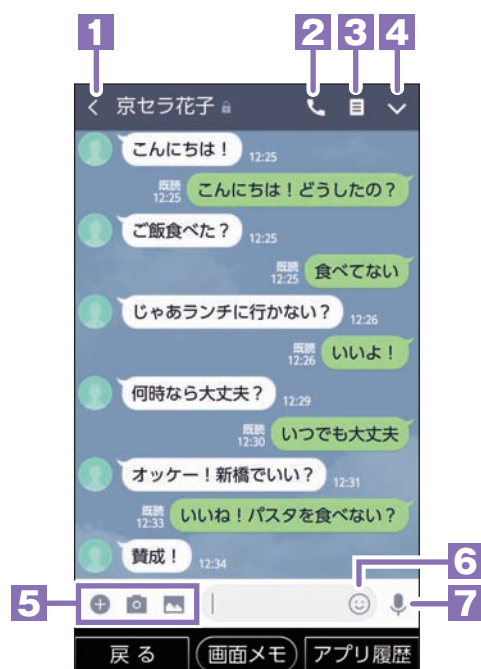

- 1 前の画面に戻る
- 2 無料通話／ビデオ通話を使用
- 3 トークの相手と共有しているノート
- 4 トークルームメニュー
- 5 写真や動画を送る
- 6 絵文字・スタンプ
- 7 音声入力

トークルームメニューを使う

トークルームのメニューを説明します。

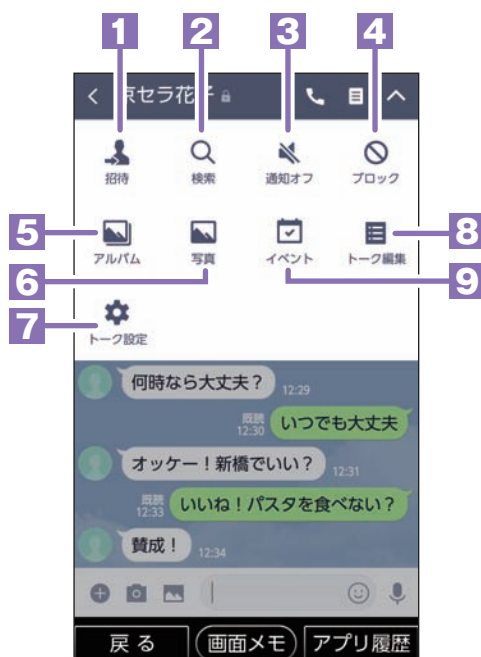

- 1 友だちをトークルームに招待します。
- 2 メッセージを検索します。
- 3 通知をオン／オフします。
- 4 トーク相手をブロック／解除します。
- 5 LINEのアルバムを作成できます。
- 6 ルームに送られた写真を確認できます。
- 7 トークに関する設定ができます。
- 8 トーク内容の保存、削除などができます。
- 9 カレンダーを表示して予定を設定、確認できます。

友だちを追加する

LINEをはじめたら、まずは友だちを登録しましょう。



1 友だち画面で  を軽く押します。

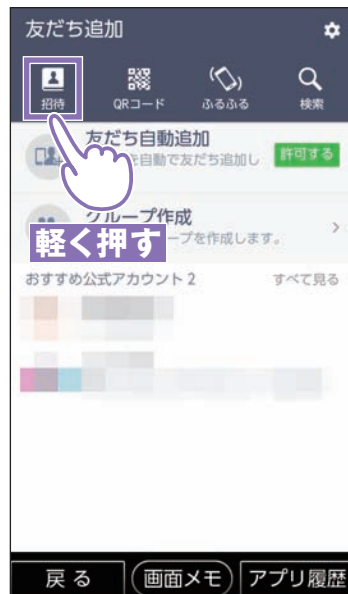

2 [招待] を軽く押します。



3 [SMS] を軽く押します。



4 表示された一覧から連絡したい人を選び、軽く押してチェックマークを付けます。



5 [招待] を軽く押します。

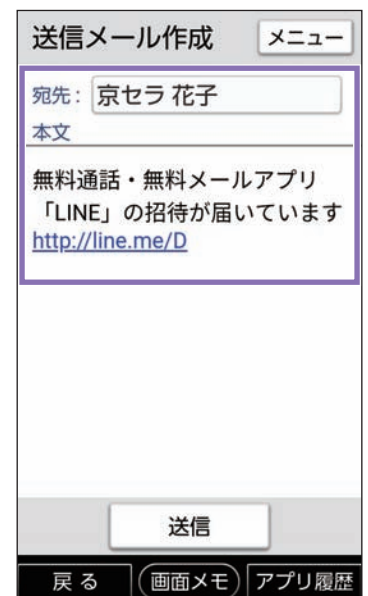

6 自動で招待メールが入力されます。



「LINEの友だち追加」については動画でもご案内しています。
 パソコンからはURL「<http://s.kyocera.co.jp/ks/>」、QRコードからはP.42をご覧ください。

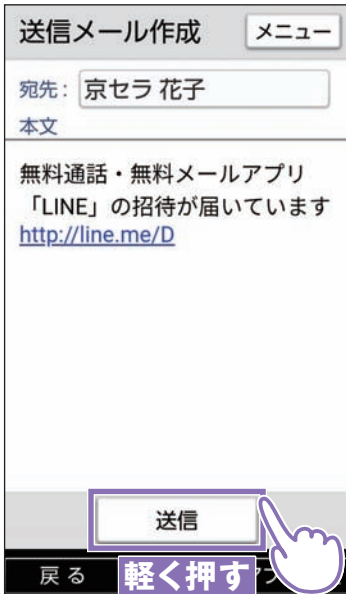

7 内容を確認し、「送信」を軽く押します。



8 相手が承認すると友だちに登録されます。

POINT

その他の友だち追加方法

友だちを追加する (P.50) の手順 **2** の画面で、以下のアイコンを軽く押して友だちを追加できます。



QRコードで

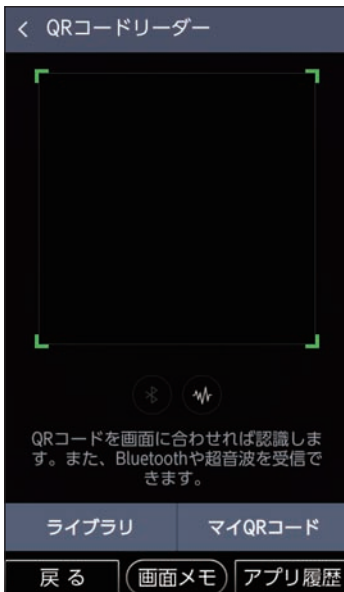

「マイQRコード」を軽く押すと、自分のQRコードが表示されるので、相手に読み取ってもらいます。



ふるふるで



友だちが隣にいれば、「ふるふる画面」を表示してスマホをふるってください。



LINE IDで



相手にLINE IDを教えもらい、友だちを追加します。

LINE IDを登録する

IDを設定したユーザー同士は、IDで友だちを追加することができます。



1 [設定]を軽く押します。

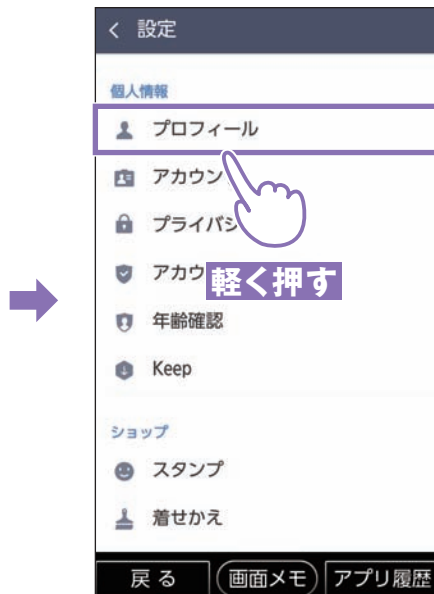

2 [プロフィール]を軽く押します。

※確認画面が表示された場合は、画面に従って操作してください。



3 [ID]を軽く押します。



4 IDを入力して、[使用可能か確認]を軽く押します。



5 [保存]を軽く押します。



6 「プロフィール」画面に戻り、IDが設定されたことが確認できます。

グループを作成する

グループを作成すると複数の友だち同士でトークを共有することができます。



1 友だち画面で  を軽く押します。

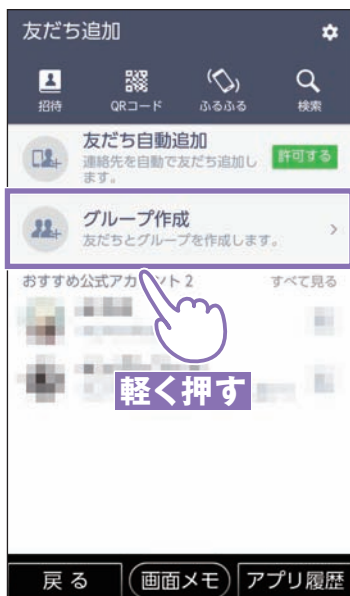

2 [グループ作成] を軽く押します。



3 グループに招待する友だちを軽く押します。



4 [次へ] を軽く押します。



5 グループ名を入力します。
 ※グループ画像は後から登録できます。



6 [完了] を軽く押します。招待した友だちが参加を承認すると、グループでトークを共有できるようになります。

LINEでメッセージやスタンプ、写真を送る



1 友だち画面でメッセージを送りたい相手を軽く押します。

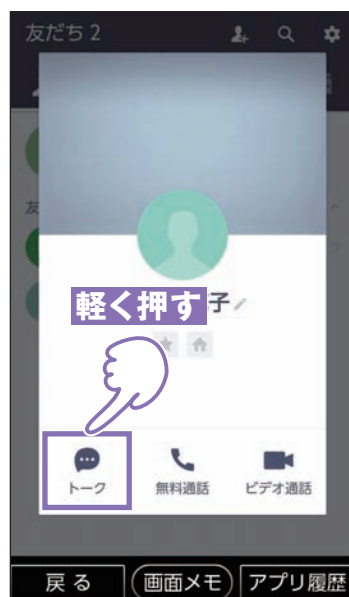

2 [トーク]を軽く押します。



3 入力欄にメッセージを入力し、▶️を軽く押します。メッセージが送信されます。

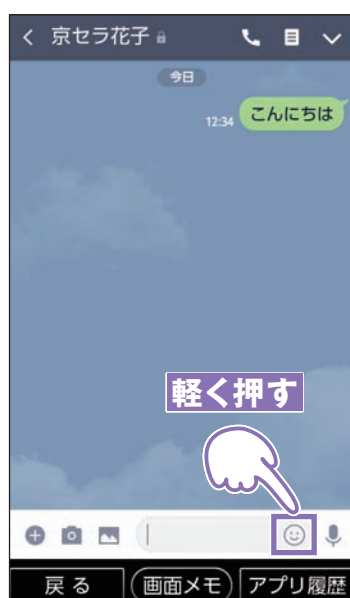

4 続いてスタンプを送ります。

😊️を軽く押します。

※確認画面が表示された場合は、画面に従って操作してください。



5 送りたいスタンプをリストから選んで軽く押します。

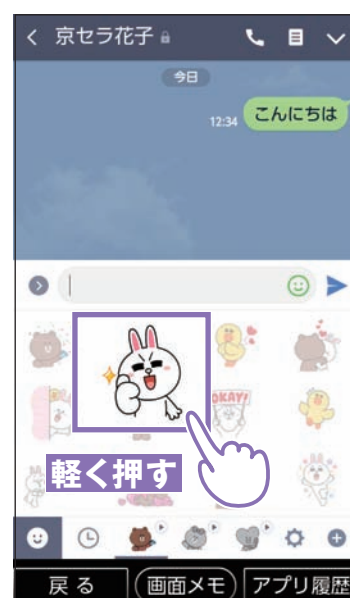

6 プレビューが表示されたら、再度軽く押します。スタンプが送信されます。



「LINE実践編」については動画でもご案内しています。
 パソコンからはURL「<http://s.kyocera.co.jp/ks/>」、QRコードからはP.42をご覧ください。

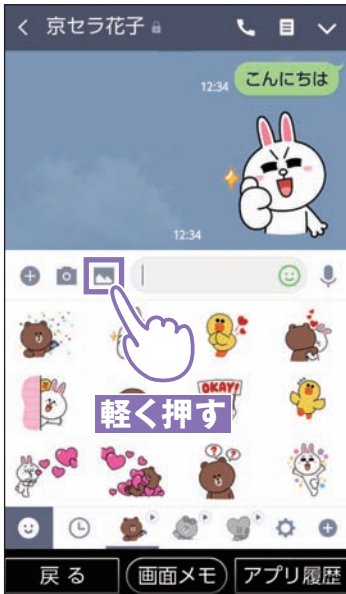

7 次は写真を送ります。
 📷を軽く押します。



8 送りたい写真を軽く押します。

※選択した写真は右上に番号がつきます。

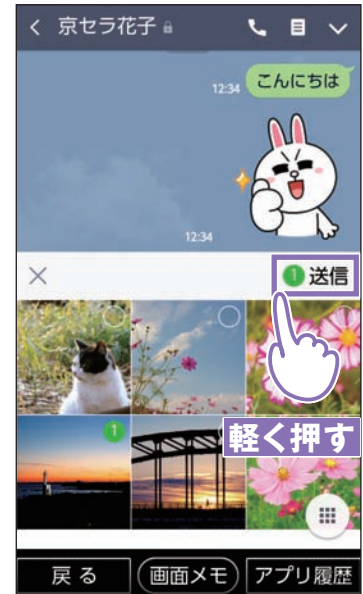

9 [送信]を軽く押します。

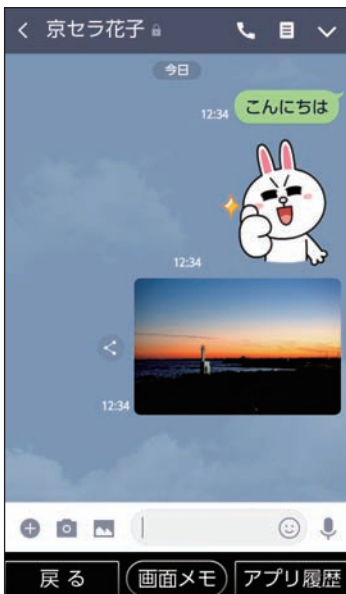

10 写真が送られました。

POINT

写真を撮影して送る

手順**7**で📷を軽く押すと写真を撮影して送信できます。

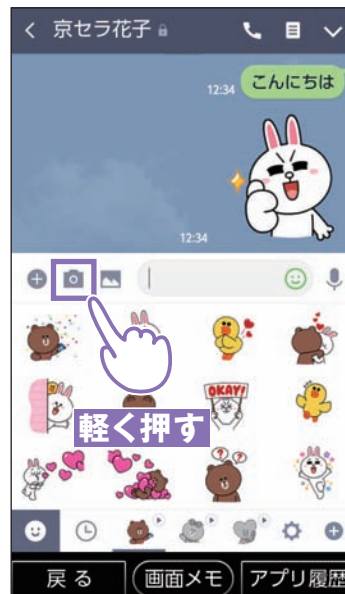

みまもりサービスの初期設定をしよう

みまもりサービスとは

離れて暮らす家族があなたをスマホアプリでみまもることができるサービスです。ホーム画面上にあるアプリから設定を行うだけで、かんたんにご利用いただけます。

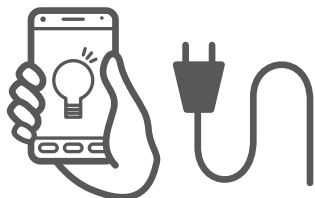
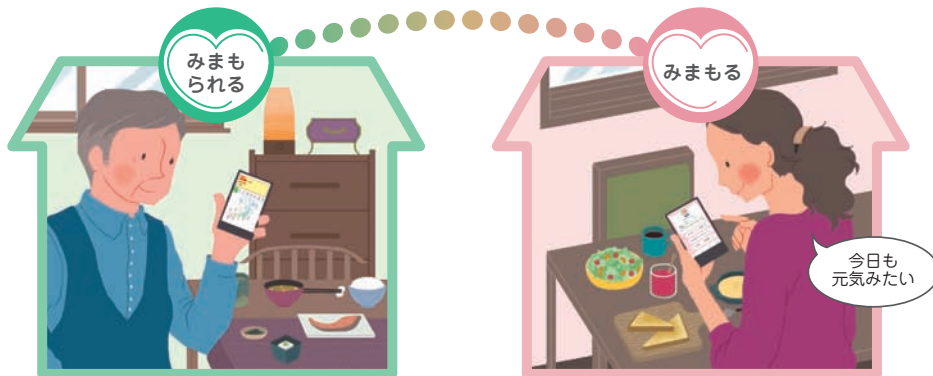

スマホのロック解除/充電/歩行の時間をお知らせ

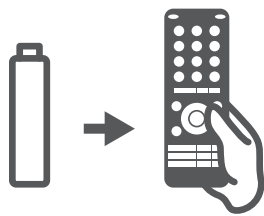

お使いの電化製品にみまもり電池(別売)を入れて利用状況をお知らせ

万が一のときにも

みまもられる方

みまもる方



電話で安否確認



アプリやメールで通知

※上記のサービスは、基本プラン(月額480円)への加入が必要です。

初期設定をする

みまもる方 (ご家族など)の設定



<https://mimamori.mb.softbank.jp/dl/mimamoru>
上記QRコードよりアプリをダウンロードしてください。

みまもられる方の設定

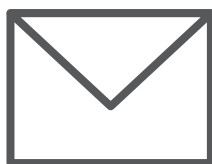

メール受信

1 あなたをみまもる方が設定完了後に招待メールが送られてきます。

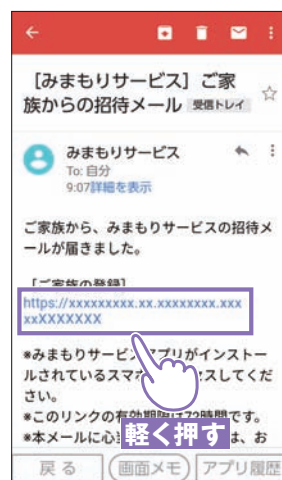

2 招待メール内のアプリへのリンクを軽く押します。次の画面で「アプリを開く」を軽く押すと、アプリが起動します。

「基本プラン」や「みまもり電池」など、サービスの詳細についてはこちら
<https://mimamori.mb.softbank.jp/>
QRコードの読み取り方はP.42をご覧ください。



3 手順4の画面が表示されるまで[次へ]を軽く押します。



4 [次へ]を軽く押します。

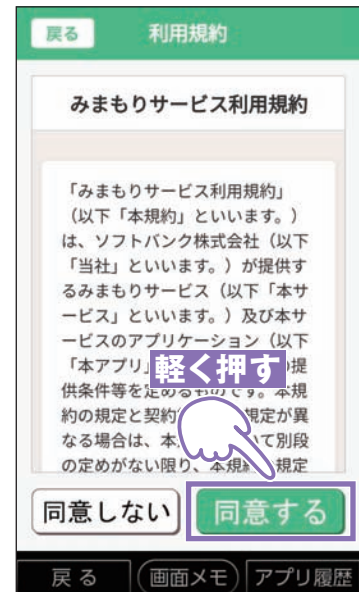

5 内容を確認し、同意する場合は[同意する]を軽く押します。

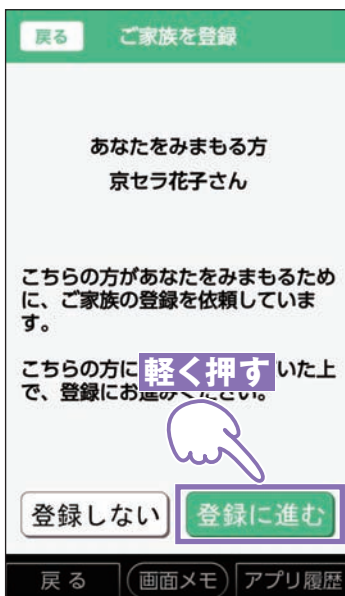

6 みまもる方の名前を確認して、[登録に進む]を軽く押します。

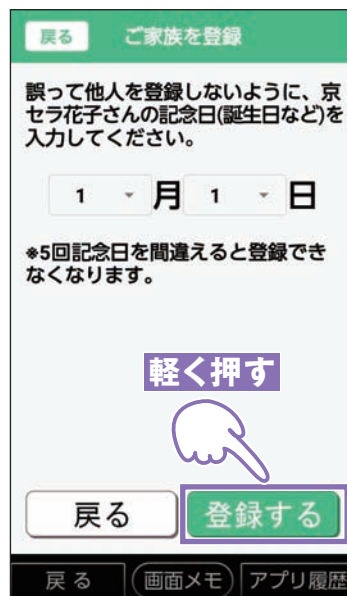

7 みまもる方の記念日(誕生日など)を入力して、[登録する]を軽く押します。

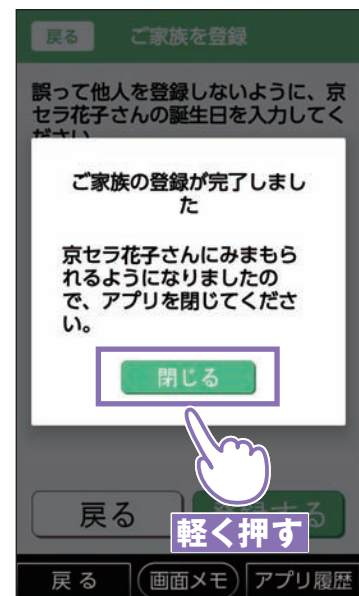

8 完了のメッセージが表示されたら、[閉じる]を軽く押します。

9 位置情報へのアクセス、バックグラウンドでの常時実行に関する画面が表示される場合は、「許可」を軽く押してください。

本端末でのみまもり設定はこれで完了です。

ご利用の前に
困ったときは
電話
連絡先
迷惑電話対策
メールアドレス
メール
音声検索
カメラ
LINE
みまもりサービス
変更連絡
アプリ
Wi-Fi
通知確認
料金の確認

メールアドレスの変更を友人に連絡しよう

あんしんバックアップの初期設定をする

あんしんバックアップを利用して、メールアドレスを一斉に伝えることができます。まずはあんしんバックアップの設定をします。



1 ホーム画面を左になぞります。



2 [ツール]を軽く押します。



3 [あんしんバックアップ]を軽く押します。



4 あんしんバックアップの説明画面が表示されたら、[次へ]を軽く押します。



5 [次へ]を軽く押します。

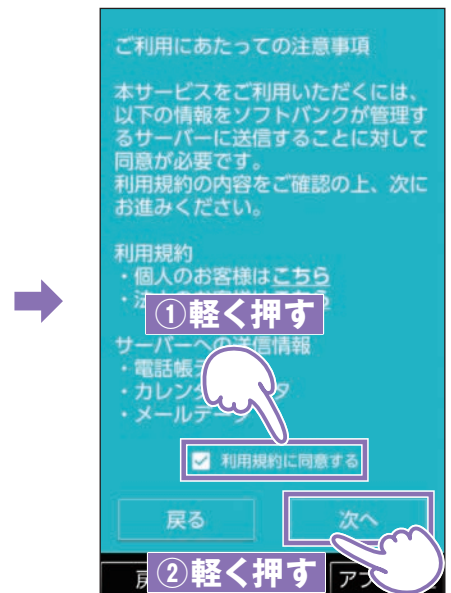

6 [利用規約に同意する]を軽く押してチェックマークを付け、[次へ]を軽く押します。

※各機能へのアクセス許可画面が表示された場合は、[許可]を軽く押します。

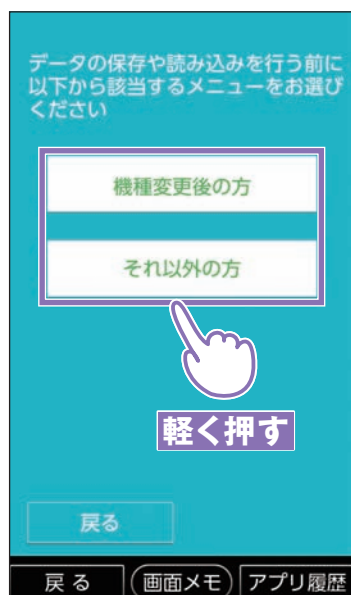

- 7** [機種変更後の方] または [それ以外の方] を軽く押します。

※確認画面が表示された場合は、画面に従って操作してください。



- 8** [機種変更後の方] を軽く押した場合は、機種変更前にお使いの機種を選択し、画面に従って操作してください。



- 9** [閉じる] を軽く押します。

メールアドレス変更のお知らせメールを送る



- 1** あんしんバックアップの画面で  を軽く押します。



- 2** [連絡先変更お知らせ] を軽く押します。

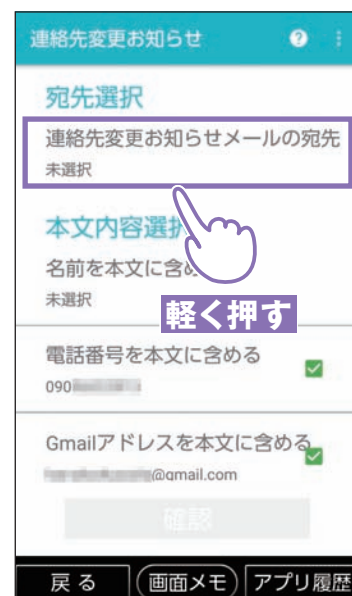

- 3** 宛先選択を軽く押します。
※電話番号やGmailアドレスをお知らせしない場合は、軽く押してチェックを外します。

次ページへ続きます 

メールアドレス変更のお知らせメールを送る(続き)



4 連絡したい連絡先を軽く押し、チェックマークを付けます。

※一度に送信できるお知らせメール(連絡先)は80件です。



5 [確認] を軽く押します。

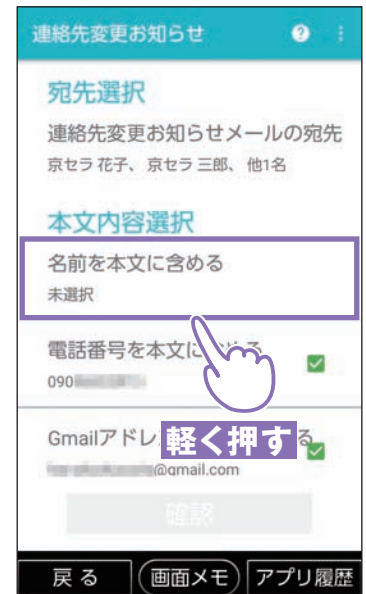

6 [名前を本文に含める] を軽く押します。

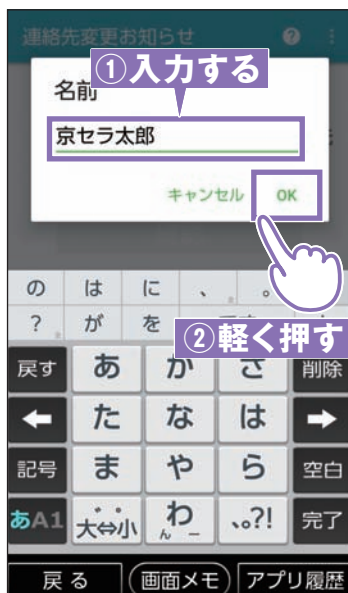

7 名前を入力し、[OK] を軽く押します。



8 [確認] を軽く押します。

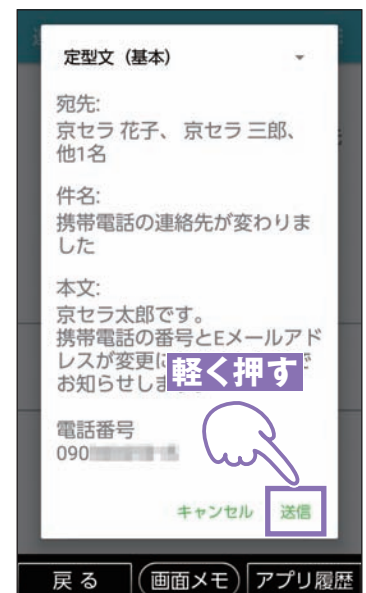

9 お知らせメールの内容を確認し、問題なければ[送信] を軽く押します。

アプリを入手・更新してみよう

Playストアからのアプリの入手

※あらかじめGoogle アカウントを設定してください(P.36)。



1 ホーム画面で[Play ストア]を軽く押します。



2 画面上部の検索バーを軽く押します。



3 入手したいアプリの名前を入力し、**Q**を軽く押します。



4 入手したいアプリを軽く押します。



5 [インストール]を軽く押すとダウンロードが始まります。



6 完了後、[開く]を軽く押すと、アプリが起動します。

ご利用の前に

困ったときは

電話

連絡先

迷惑電話対策

メールアドレス

メール

音声検索

カメラ

LINE

みまもりサービス

変更連絡

アプリ

Wi-Fi

通知確認

料金の確認



「アプリ」については動画でもご案内しています。
 パソコンからはURL [http://s.kyocera.co.jp/ks/]、QRコードからはP.42をご覧ください。



アプリを最新版に更新する

※あらかじめGoogle アカウントを設定してください(P.36)。



1 ホーム画面で[Play ストア]を軽く押します。



2 画面上部の検索バーを軽く押します。



3 更新したいアプリの名前を入力し、**🔍**を軽く押します。

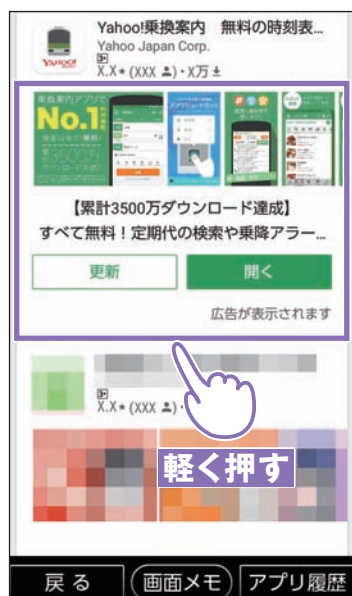

4 更新したいアプリを軽く押します。



5 [更新]を軽く押すとダウンロードが始まります。



6 アプリが更新されます。

Wi-Fiを設定しよう

Wi-Fi(アクセスポイント)を設定する

ご自宅のWi-Fiや、各施設にあるフリーWi-Fiなどに接続する際に、設定が必要です。動画閲覧やアプリのダウンロードなど、大きなデータはWi-Fi環境で使うのがオススメです。



1 ホーム画面を左になぞります。



2 [設定]を軽く押します。



3 [Wi-Fi]を軽く押します。

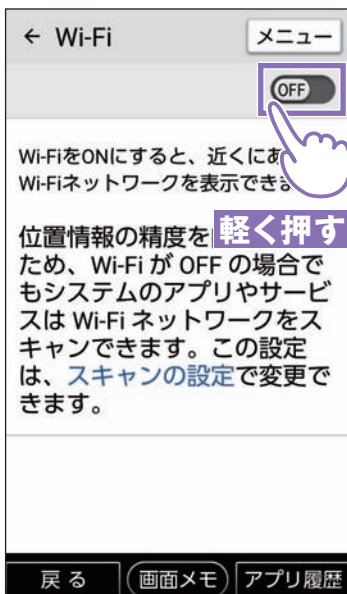

4 OFFを軽く押し、Wi-FiをON(ON)にします。



5 接続したいアクセスポイントを軽く押します。



6 パスワードを入力します。

※アクセスポイントとは、Wi-Fi接続ができる相手のことです。ご自宅の場合は、ルーター本体の背面や側面などにアクセスポイント/パスワードが記載されています。詳しくはルーター本体の取扱説明書などをご覧ください。

次ページへ続きます

ご利用の前に
困ったときは
電話
連絡先
迷惑電話対策
メールアドレス
メール
音声検索
カメラ
LINE
みまもりサービス
変更連絡
アプリ
Wi-Fi
通知確認
料金の確認

Wi-Fi(アクセスポイント)を設定する(続き)

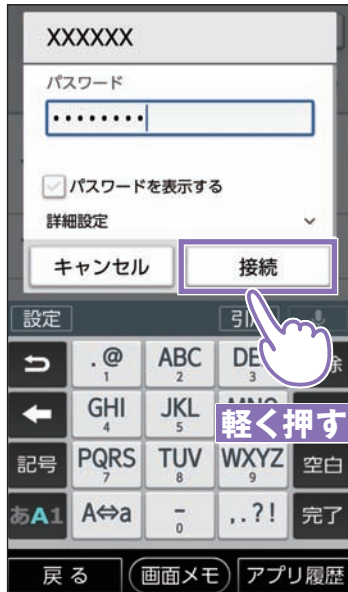

7 [接続]を軽く押します。



8 接続しているアクセスポイントには「接続済み」と表示されます。



9 Wi-FiをOFFにするときはONを軽く押し、OFFにします。

ホーム画面の通知情報を確認しよう

通知アイコンを確認する

本機のステータスバーには電話の着信や新着メールなどをお知らせする通知アイコンや、本機の状態を示すステータスアイコンが表示されます。



アイコン	意味
	電波状態
	圏外
	電池残量
	充電なし
	充電中
	不在着信あり
	新着メール／SMSあり
	マナーモード設定中
	Wi-Fi利用中
	LINEのメッセージあり

通知パネルで通知情報や本機の状態を確認する

ステータスバーに通知があるときは通知パネルを表示して詳細を確認できます。



1 ステータスバーを下になぞります。



2 通知パネルが表示されます。



3 [閉じる]を軽く押すか、を押すと、通知パネルが閉じます。

通知パネルから本機の状態を変更する



1 ステータスバーを下になぞります。



2 通知パネルが表示されます。設定したい機能(ここでは「簡易ライト」)を軽く押します。



3 簡易ライトが「ON」になり背面のライトが点灯します。



4 再度、「簡易ライト」を軽く押すと簡易ライトが「OFF」になります。

POINT

通知パネルから設定できる機能について

通知パネルからは以下の機能が設定できます。



- 1** 画面の明るさの設定
自動調整をOFFにすると、バーを左右になぞって手動で明るさを調整できます。
- 2** Wi-FiのON/OFF
- 3** Bluetooth®のON/OFF
- 4** 簡易ライトのON/OFF
- 5** マナーモードのON/OFF
- 6** 画面の自動回転のON/OFF
- 7** 位置情報のON/OFF

My Y!mobileを使ってみよう

My Y!mobileとは

こんなときに便利！ My Y!mobile

My Y!mobileは、ご利用料金やご契約内容を確認できるお客さま専用の会員サポートサイトです。次のような場合にご活用いただけます。



- 1 ホーム**
今月のデータ通信量やご契約内容の確認などができます。
- 2 料金案内**
利用料金を確認できます。
- 3 契約確認変更**
料金プラン・オプションを変更できます。
- 4 設定サポート**
Y!mobileサービスの初期登録ができます。

POINT

その他のサポートやサービスについて（一例）

My Y!mobileでは他にも以下のサポートメニューを利用できます。

緊急停止／解除

住所の変更

支払い方法の
確認・変更

メールアドレスの変更／
迷惑メール対策

契約更新月の確認

通常速度に戻す申し込み

また、Yahoo!サービスをおトクに楽しめます。



詳しくは、本ガイド裏表紙をチェック

利用料金を確認する

My Y!mobileから確認できます。

※Wi-FiをOFFにして設定を開始してください。OFFの仕方はP.66の「通知パネル」を利用した方法をご覧ください。



1 ホーム画面を左になぞります。



2 [My Y!mobile] を軽く押します。



3 [My Y!mobileへログイン] を軽く押します。

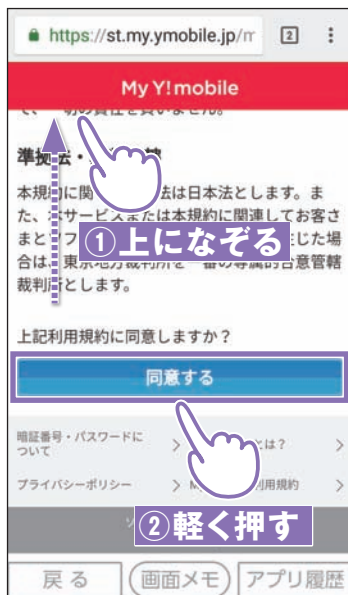

4 画面を上になぞり、利用規約を確認し、[同意する] を軽く押します。

※2回目以降は利用規約の確認は不要となります。

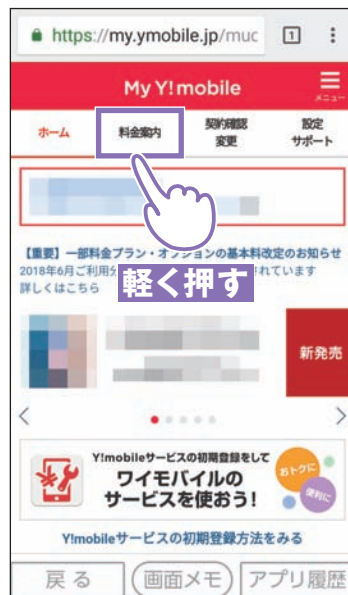

5 [料金案内] を軽く押します。

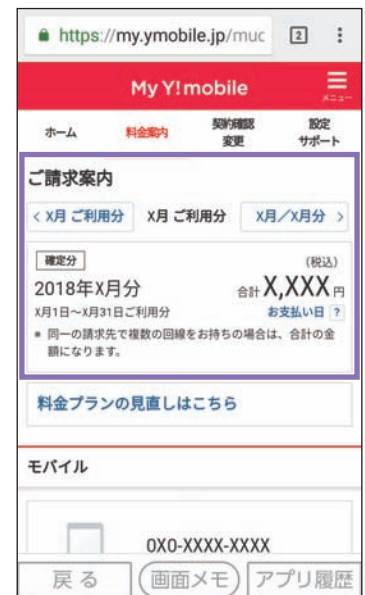

6 ご利用料金が確認できます。

よくあるご質問

Q インターネットや電話に繋がらない

A 以下の状態になっていないか確認してください

「機内モード」が
オンになっていませんか？

飛行機などで利用する「機内モード」を押し間違いにより作動させている場合があります。音声通話やインターネットができない場合は、「機内モード」の状態がオフになっていることを確認しましょう。



1 ホーム画面を左になぞり、[設定]→[その他]→[ネットワークとインターネット]の順に軽く押します。



2 「機内モード」が「ON」になっている場合は、「機内モード」を軽く押して「OFF」にします。

「モバイルデータ」が
オフになっていませんか？

通常はモバイルデータ通信を使ってインターネットに繋がります。インターネットに繋がらない場合は、「モバイルデータ」の状態を確認しましょう。



1 ホーム画面を左になぞり、[設定]→[その他]→[ネットワークとインターネット]→[データ使用量]の順に軽く押します。



2 「モバイルデータ」が「OFF」になっている場合は、「モバイルデータ」を軽く押して「ON」にします。

POINT

「Wi-Fi」がオフになっていませんか？

モバイルデータ通信をオフかつ、Wi-Fiもオフの状態だと、インターネットに繋がりません。上記の「モバイルデータ通信」と合わせて「Wi-Fi」の状態も確認しましょう。



1 ステータスバーを下方になぞり、「Wi-Fi」の状態を確認します。



2 オフになっている場合は、「Wi-Fi」を軽く押してオンにします。

ご利用の前に
困ったときは
電話
連絡先
迷惑電話対策
メールアドレス
メール
音声検索
カメラ
LINE
みまもりサービス
変更連絡
アプリ
Wi-Fi
通知確認
料金の確認

Y!mobileサービスの初期登録でとってもお得に!

ワイモバイルスマホのお客さまは、追加費用なしで「Yahoo!プレミアム for Y!mobile」の会員となり、さまざまな特典を受けることができます♪

初期登録の方法は

P.28~

ネットショッピングがお得!



PayPayモールやYahoo!ショッピング、LOHACOのお買い物で

※1
※2
いつでも対象金額の
5%相当が戻ってくる!



通常のTポイント **1%**※3



PayPayボーナスライト **+4%**※4

※1 対象金額は、商品単価(税込)の10の位以下を切り捨てたものです。※2 「ストアポイント1%」と「Yahoo!プレミアム会員特典の+4%」の合計です。※3 Tポイント提携先でご利用いただけます。※4 Y!mobileサービスの初期登録済みのYahoo! JAPAN IDとPayPayアカウントの連携が必要です。キャンペーンにより付与されるPayPayボーナスライトの上限は、月ごとのご注文につき5,000円相当です。出金と譲渡はできません。有効期限は付与日から60日間です。PayPay公式サイトでも利用可能。詳しくは▶<http://yahoo.jp/2LgqZP> ●Y!mobileサービスの初期登録が必要です。●一部対象外の料金プランがあります。●一部対象外商品があります。●ご利用中の機種種のOSが対象外の場合や、あんしんフィルターが適用されている場合は、PayPayのアプリをご利用いただけません。●上記は本ガイド発行時点の情報です。キャンペーンは予告なく変更または終了することがあります。

PayPayモール

配送スピードや商品レビューなどでユーザーから高く評価されている厳選ストアで、ワンランク上のお買い物体験ができるショッピングモールです。

詳しくはこちら



※画像はイメージです。

他にも、Yahoo! JAPANの各サービスがお得に便利に

不用品をおこづかいに!

Yahoo!プレミアムなら落札システム利用料がお得。



ヤフオク!、Yahoo!ショッピングを安心して使える!

購入品が壊れていたなど、お買いものトラブル時に補償が受けられます。

詳しくは▶<https://hoshio.yahoo.co.jp/okaimono/>



画像・動画の保存容量がなんと無制限!

自動バックアップ機能を使えば、万が一の時に大切なデータを守れます。

詳しくは▶<https://www.ymobile.jp/service/ymobile/box/>

YAHOO! JAPAN かんたんバックアップ



容量無制限

※Y!mobileサービスの初期登録が必要です。●一部対象外の料金プランがあります。●一部対象外商品があります。●上記は本ガイド発行時の情報です。キャンペーンは予告なく変更または終了することがあります。

●「4G」という表現は、第3.5世代移動通信システム以上の技術に対しても4Gの呼称を認めるという、国際電気通信連合 (ITU) の声明に基づきサービス名称として使用しています。●4Gサービスは、専用機種以外は利用できません。●「押すだけサポート」は京セラ株式会社、ソフトバンク株式会社にてそれぞれ特許出願済みです。●SoftBankおよびソフトバンクの名称、ロゴは日本国およびその他の国におけるソフトバンクグループ株式会社の登録商標または商標です。●「Yahoo!」および「Y!」のロゴマークは、米国Oath Inc.の商標登録または商標です。●Bluetooth®ワードマークおよびロゴは、Bluetooth SIG, Inc.が所有する登録商標であり、京セラ株式会社は、これら商標を使用する許可を受けています。●Wi-Fi®はWi-Fi Allianceの登録商標です。●Google、Android、Google Playおよびその他のマークは、Google LLCの商標です。●microSD™はSD-3C,LLCの商標です。●QRコードは、株式会社デンソーウェーブの登録商標です。●本製品には赤外線通信機能としてイーグローバレッジ株式会社のDeepCore®3.0 Plusを搭載しています。Copyright © 2013E-Globeledge Corp. All Rights Reserved.●「LINE」は、LINE株式会社の商標または登録商標です。●ハローページはNTTの登録商標です。●その他の会社名および商品・サービス名は、各社の商標または登録商標です。●製品仕様は、本ガイド作成時であり、ソフトバンクのシステムの仕様変更等により、予告なく変更される場合があります。●印刷のため、実際の色と多少異なる場合があります。●画面の表示はすべてイメージです。●本ガイドの内容は2020年2月現在のものです。

本製品に関するお問い合わせ

<p>24時間ご契約内容変更手続き可能!</p> <p>My Y!mobile ▶ ymobile.jp/r/myy/</p>	<p>ワイモバイルカスタマーセンター</p> <p>■総合窓口(通話料無料) [オペレーター対応時間] 9:00~20:00(チャット/コール) ワイモバイルのスマートフォン・ケータイから _____ 151 他社のスマートフォン・ケータイや固定電話から _____ 0570-039-151 ※151への通話は「だれとでも定額」などの無料通話対象となります。</p> <p>■各種お手続き(通話料無料) [受付時間] 自動音声応答にて24時間受付(年中無休) ワイモバイルのスマートフォン・ケータイから _____ 116 他社のスマートフォン・ケータイや固定電話から _____ 0120-921-156</p>	<p>ちょっとした疑問をLINEで解決!</p>	<p>かんたんスマホの操作方法や利用方法に関するお問い合わせ</p> <p>(通話料無料) 0800-170-0092 【受付時間】 9:00 ~ 20:00</p>
--	--	--------------------------	---

京セラ株式会社

〒612-8501 京都市伏見区竹田鳥羽殿町6 <https://www.kyocera.co.jp>

※本ガイドについては、無断で複製、転載することを禁じます。 © 2020 KYOCERA Corporation

ソフトバンク株式会社



* Y M P N 0 0 8 3 *